

단면 A-A

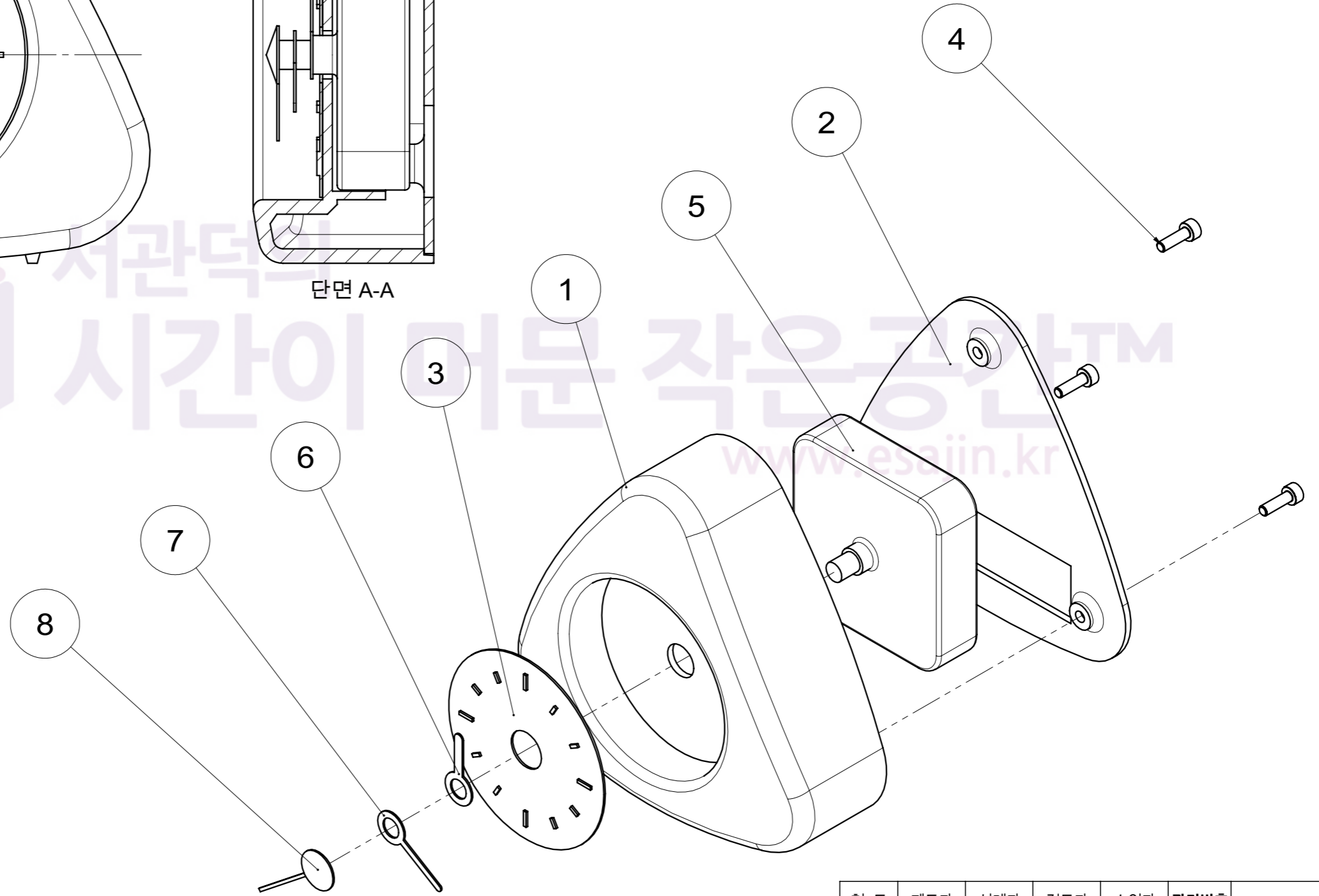

품번	품명	수량	비고
1	탁상시계 케이스	1	3D프린팅 ABS or PLA
2	커버	1	3D프린팅 ABS or PLA
3	지시판	1	3D프린팅 ABS or PLA
4	육각렌치볼트 M3x10	3	구매품
5	무브먼트	1	구매품
6	시침	1	구매품
7	분침	1	구매품
8	초침	1	구매품

척도	제도자	설계자	검도자	승인자	관리번호
1:1	서관덕	서관덕	서관덕	서관덕	작업명
일자	서관덕의 시간이 머문 작은공간 [http://esajin.kr seogd73@nate.com]				부품명
도번	조립도#0				A3

1 케이스

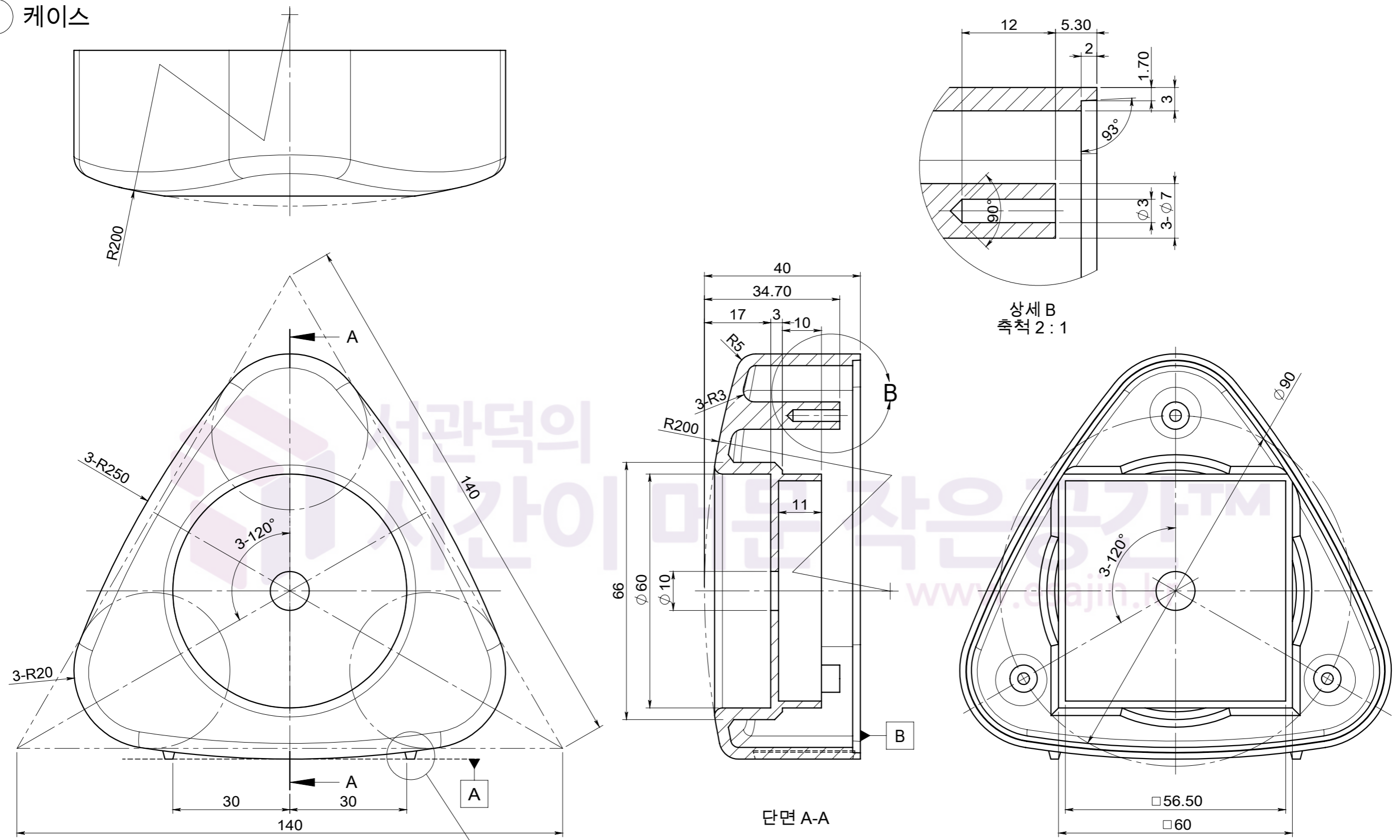

주서

1. 도시되고 지시없는 모각기 R2, 모따기 C2
2. 3D프린터 출력시 기준면 A 또는 B를 베이스로 출력할 것
3. 출력 레이어 0.2~0.3mm, 내부 채움 20%, 속도 60mm/s 로 출력할 것
4. 지지대는 필수 생성하고, 바닥보조물 상태에 따라 선택할 것
5. 출력 후, 표면 정리할 것

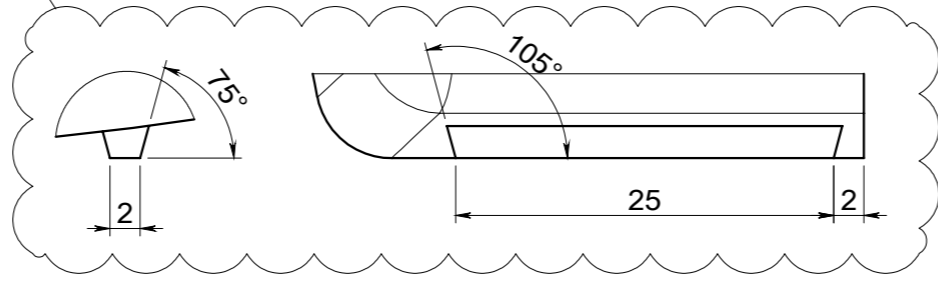

척도	제도자	설계자	검도자	승인자	관리번호
1:1	서관덕	서관덕	서관덕	서관덕	작업명
일자	서관덕의 시간이 머문 작은공간				부품명
	[http://esajin.kr seogd73@nate.com]				도번
					부품도#1
					A3

② 커버

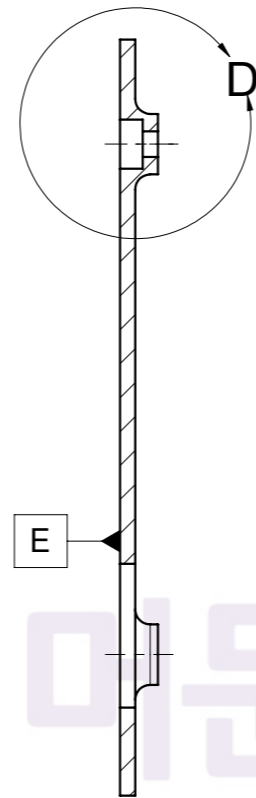
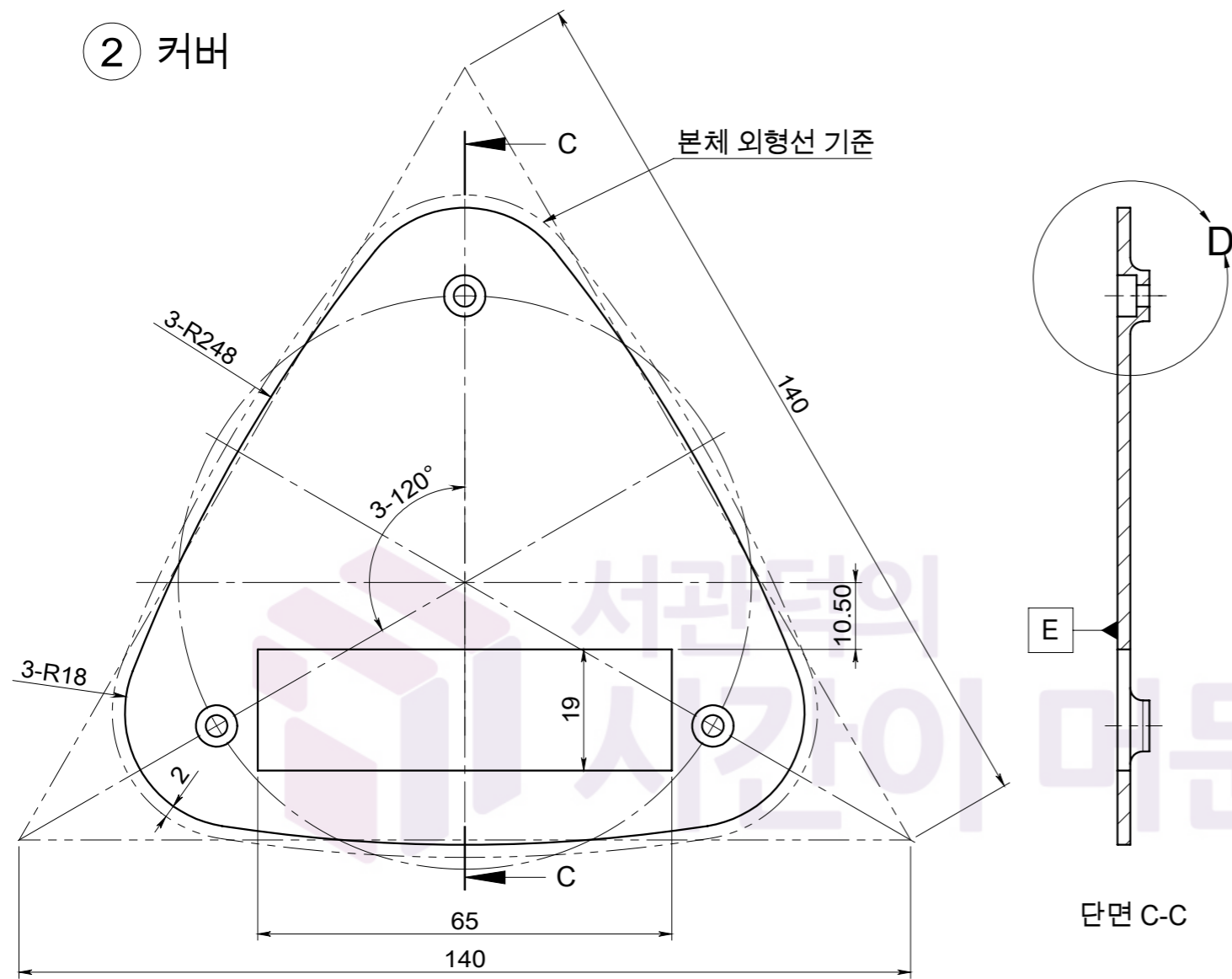

단면 C-C

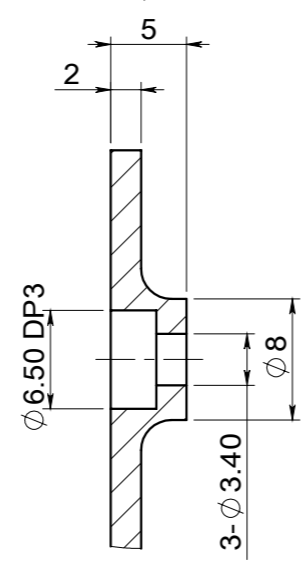

상세 D
축척 2:1

③ 지시판 (2:1)

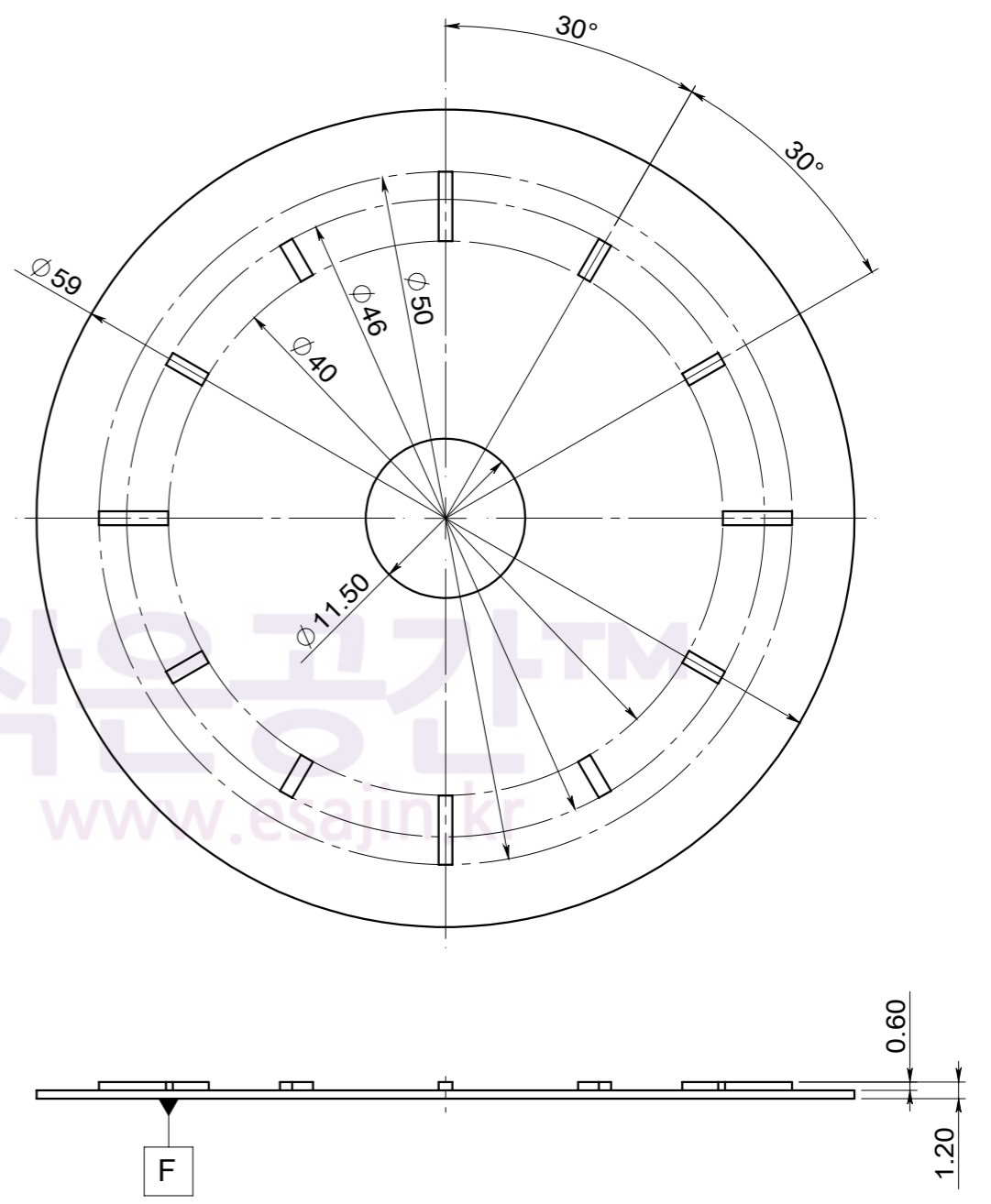

F

주서

1. 도시되고 지시없는 모각기 R2~R3
2. 3D프린터 출력시 기준면 E와 F를 베이스로 출력할 것
3. 출력 레이어 0.2~0.3mm, 내부 채움 20%, 속도 60mm/s 로 출력할 것
4. 지지대 및 바닥보조물 상태에 따라 선택할 것
5. 3번 부품(지시판)은 다른색으로 출력할 것
6. 출력 후, 표면 정리할 것

척도	제도자	설계자	검도자	승인자	관리번호
1:1	서관덕	서관덕	서관덕	서관덕	작업명
일자	서관덕의 시간이 머문 작은공간 [http://esajin.kr seogd73@nate.com]				부품명
도번	부품도#2				A3