

좌석.....	3-2
앞좌석	3-4
뒷좌석	3-12
안전벨트.....	3-17
안전벨트 구속 장치	3-17
프리텐셔너 시트벨트.....	3-24
안전벨트 사용 시 유의 사항	3-25
안전벨트의 적절한 관리.....	3-26
어린이 보호용 장치(보조 좌석).....	3-27
어린이 보호용 장치의 장착	3-27
에어백(보조 구속 장치).....	3-33
에어백 장치의 구성 및 기능	3-34
안전벨트 착용의 중요성.....	3-35
운전석 에어백	3-36
동승석 에어백	3-36
사이드 에어백	3-37
커튼 에어백	3-38
충돌 시에 왜 에어백이 작동하지 않았을까요? (에어백의 작동, 비작동 조건).....	3-39
에어백 장치의 작동은 어떻게 되는가?	3-44
에어백 경고등	3-46
에어백 정비	3-47
에어백 경고 라벨.....	3-48

좌석

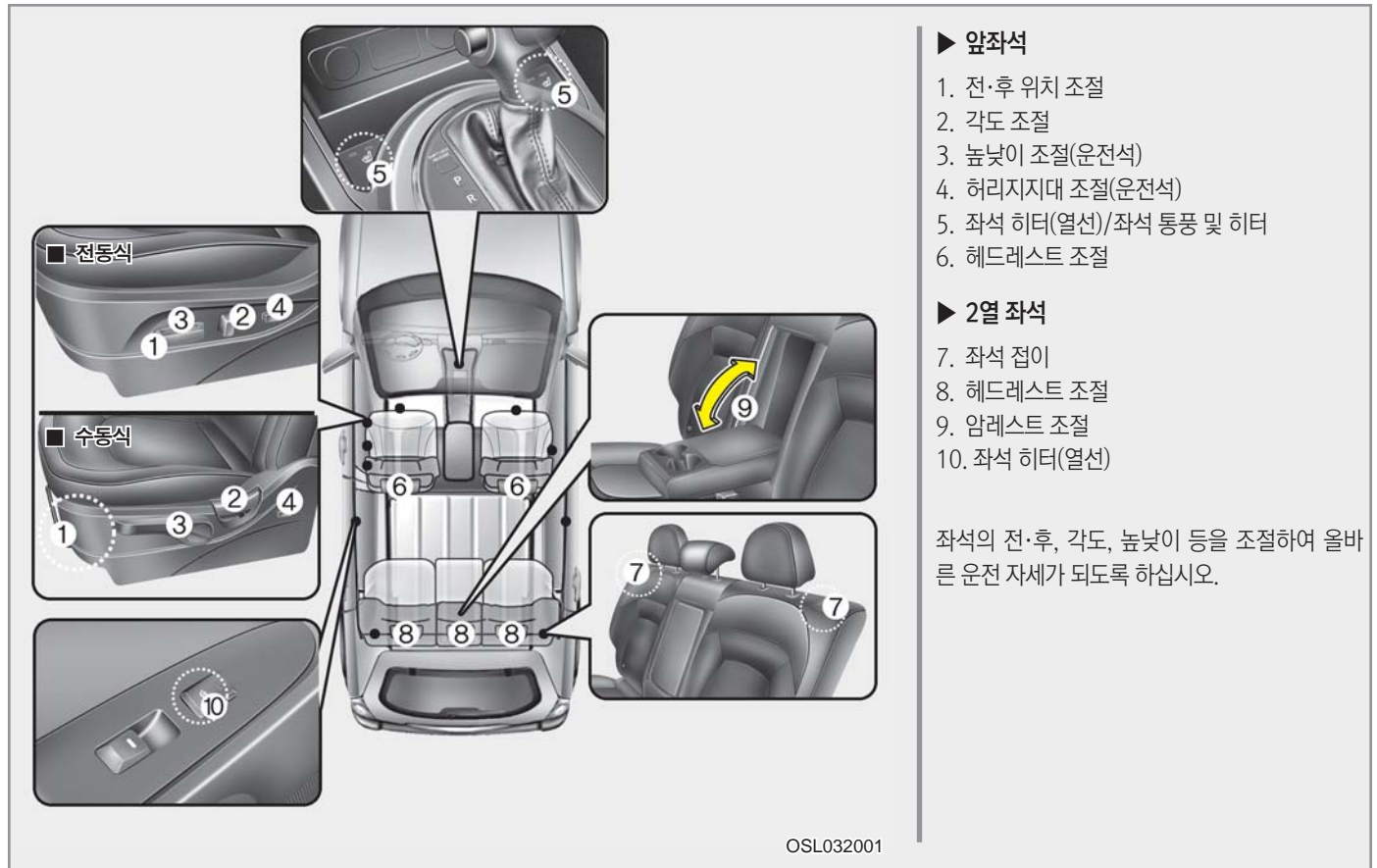

▶ 앞좌석

1. 전·후 위치 조절
2. 각도 조절
3. 높낮이 조절(운전석)
4. 허리지지대 조절(운전석)
5. 좌석 히터(열선)/좌석 통풍 및 히터
6. 헤드레스트 조절

▶ 2열 좌석

7. 좌석 접이
8. 헤드레스트 조절
9. 암레스트 조절
10. 좌석 히터(열선)

좌석의 전·후, 각도, 높낮이 등을 조절하여 올바른 운전 자세가 되도록 하십시오.

OSL032001

 경 고

- 앞좌석 밑에는 어떤 물건도 놓아두지 마십시오. 움직이는 물건들은 좌석 고정 장치와 간섭될 수 있으며, 좌석 밑에서 빠져 나올 수도 있습니다.
- 운전자의 발 근처에 움직이는 물건이 있으면, 브레이크 또는 가속 페달 작동시 간섭이 되어 심각한 사고를 초래할 수도 있습니다.
- 어린이 혼자 차 안에 남겨 두지 마십시오. 예기치 못한 사고가 발생할 수도 있습니다.
- 좌석 밑이나 좌석과 중앙 콘솔 박스의 틈새로 작은 물건(라이터, 동전, 신용카드등)이 들어가 물건을 꺼내야 할 경우, 좌석의 기계 장치의 모서리 등에 의해 손등의 신체 상해가 발생할 수 있습니다. 물건을 꺼낼 경우 장갑을 착용하여 신체 상해를 예방하십시오.

 경 고

- 주행 중에는 절대로 좌석을 조절하지 마십시오.
- 주행 중에 좌석을 조절하면 운전 방해가 되어 심하게 다치거나 사망할 수 있습니다.
- 조절 후에는 좌석이 확실하게 고정되어 있는지 확인하십시오.
- 좌석을 움직일 때는 뒷좌석 승객에 유의하십시오.
- 안전벨트는 곧은 자세로 앉아 편안하게 착용하고 골반 부분을 지나도록 하십시오.
- 좌석 각도를 조절할 때는 등받이가 정상적인 위치에 있도록 간섭되는 물건을 제거하십시오. 간섭이 되면, 등받이가 잠기지 않아, 급정차나 충돌 사고시 심각한 부상이나 사망을 초래할 수 있습니다.

 경 고

- 좌석 이동 시 보이게 되는 레일 부분 또는 좌석 고정 장치에 신체가 다치지 않도록 조심하십시오. 특히 어린이나 유아들이 다치지 않도록 주의하십시오.
- 항상 등받이를 세워 정상적인 착석 위치에서 주행하십시오.
- 주행 중 좌석을 접은 채 앉지 마십시오. 충돌 시 안전벨트의 기능이 상실 또는 저해되어 신체상해가 커질 수 있습니다.
- 심각한 부상과 사망을 포함한 예기치 못한 에어백 사고 등을 피하기 위해서는 차량을 운전하는데 방해가 되지 않는 범위 내에서 스티어링 휠로부터 가능한 멀리, 스티어링 휠과 운전자의 가슴 사이가 최소한 25cm 이상 확보되도록 앉으십시오.

경 고

- 라이터를 바닥이나 좌석 사이에 놓지 마십시오. 좌석을 움직일 때 가스가 분출되는 경우 화재의 위험이 있습니다.
- 방석을 사용할 경우 탑승자와 좌석과의 마찰력이 줄어들어 충돌이나 급정차 시 엉덩이가 안전벨트의 아랫부분으로 미끄러질 수 있습니다. 이럴 경우 안전벨트가 정상적인 기능을 하지 못해 심각한 부상을 입을 수 있습니다.
- 좌석 조절 시 좌석 밑이나 동작 부위에 손을 넣지 마십시오. 손가락 또는 손이 끼어 다칠 수 있습니다.

경 고

- 좌석 등받이 각도를 지나치게 기울이면 탑승자의 엉덩이가 충돌이나 급정차 시에 안전벨트의 아랫부분으로 빠져 나올 수 있습니다. 이럴 경우, 탑승자는 안전벨트에 의해 더 이상 고정되지 않고 안전벨트가 복부나 목을 조여 심각한 부상이나 사망을 초래할 수 있습니다.
그러므로 주행 중에는 항상 등받이를 곧바로 세운 편안한 위치에 놓으십시오.
- 뒤로 눕혀진 등받이를 세울 때는 반드시 등받이를 손으로 잡은 상태에서 조절 레버를 당겨 조절하십시오.
등받이는 뒤로 많이 기울어져 있을수록 앞으로 숙여지는 반발력이 더 큼니다. 등받이를 잡지 않은 상태에서 각도 조절 레버를 당기면 등받이의 반발력에 의해 부상을 입을 수 있습니다.

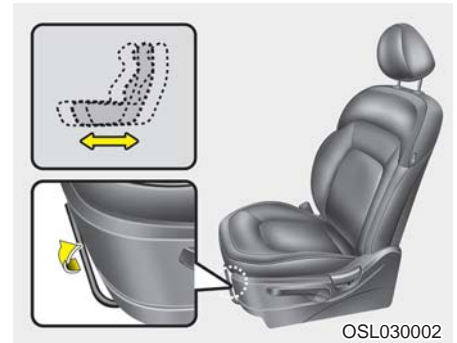

■ 앞좌석

▶ 좌석 조절(수동식) ◎시양 적용시

● 전·후 위치 조절

1. 좌석 쿠션의 앞쪽에 있는 레버를 위로 당기십시오.
2. 좌석을 전·후 원하는 위치로 조절하십시오.
3. 조절 레버를 놓으면 고정됩니다.
4. 조절 후에는 좌석을 앞, 뒤로 가볍게 흔들어 확실하게 고정되었는지 확인하십시오.

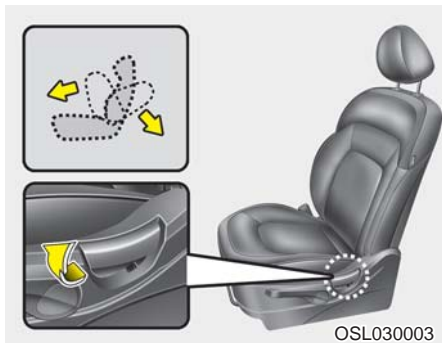

● **각도 조절**

1. 좌석에 앉은 상태에서 등을 앞으로 약간 숙이고, 좌석 바깥쪽에 위치한 좌석 각도 조절 레버를 위로 당기십시오.
2. 조심해서 좌석에 기대어 원하는 위치로 조절하십시오.
3. 조절 레버를 놓으면 고정됩니다.
4. 조절이 끝나면 조절 레버의 위치가 처음의 상태로 되돌아와 확실하게 등받이가 고정되었는지 확인하십시오.

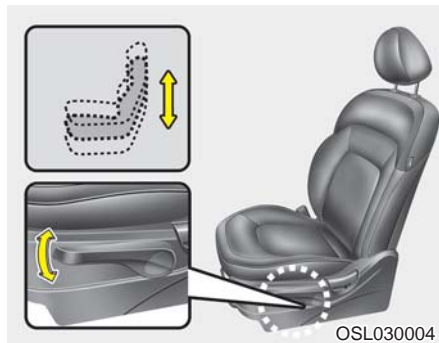

● **높낮이 조절(운전석) Ⓢ 사양 적용시**

레버를 손으로 잡고 펌프질 하듯 위로 올리면 좌석 전체가 올라가고 반대로 아래로 내리면 좌석 전체가 내려갑니다. 원하는 위치로 조절하여 사용하십시오.

▶ **좌석 조절(전동식) Ⓢ 사양 적용시**

조절 스위치를 사용하여 좌석을 조절할 수 있습니다. 주행 전에 좌석 위치를 조절해서 스티어링 휠과 각종 페달, 그리고 스위치를 쉽게 조작할 수 있도록 하십시오.
조절 스위치 조작 시 필요 이상의 힘을 가하면 다른 부위까지 좌석이 움직여 질 수 있습니다. 적당한 힘을 가하여 조절하십시오.

주 의
<ul style="list-style-type: none"> • 전동식 좌석 조절장치는 모터에 의해 작동 됩니다. 조절이 완료되면 작동을 멈추십시오. 과도한 조작은 전기장치에 손상을 줄 수 있습니다. • 전동식 좌석 조절장치는 많은 양의 전기 동력을 필요로 합니다. 배터리의 방전을 방지하기 위하여 가끔씩 엔진 정지 상태에서는 사용을 피하십시오. • 동시에 두개 이상의 스위치를 조작하지 마십시오. 모터 및 전기장치의 손상을 초래할 수 있습니다.

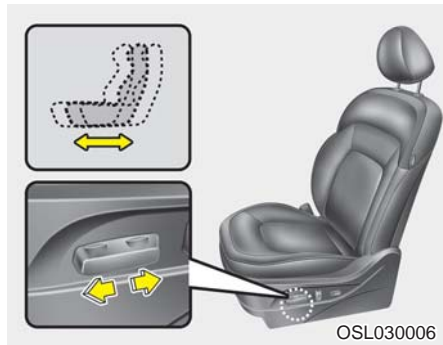

● 전·후 위치 조절

조절 스위치를 앞 또는 뒤로 당기면 좌석이 앞 또는 뒤로 이동합니다.
원하는 위치에 이르면 스위치에서 손을 놓으십시오.

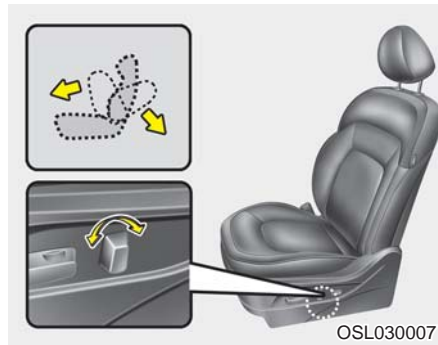

● 각도 조절

조절 스위치를 앞 또는 뒤로 당기면 등받이 각도가 앞 또는 뒤로 조절됩니다. 원하는 위치에 이르면 스위치에서 손을 놓으십시오.

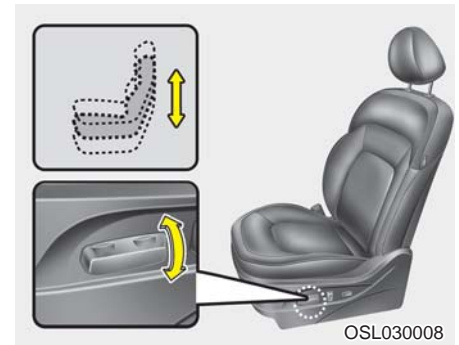

● 높낮이 조절(운전석)

조절 스위치의 뒷쪽을 올리거나 내리면 좌석 전체가 올라가거나 내려옵니다.
원하는 위치에 이르면 스위치에서 손을 놓으십시오.

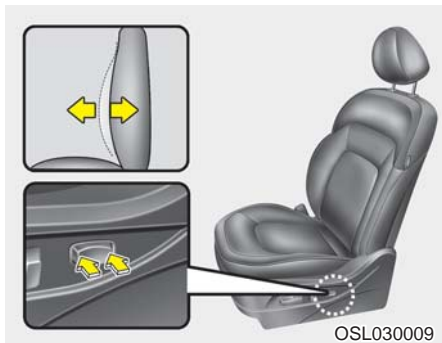

▶ **허리지대 조절(운전석)** Ⓢ 사양 적용시

조절 스위치를 앞 또는 뒤를 눌러 허리 부분의 지지력을 조절할 수 있습니다.

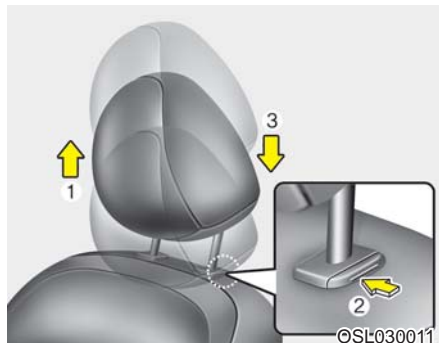

▶ **헤드레스트 조절**

헤드레스트는 안락감과 충돌 사고 시 머리와 목을 보호하도록 도와 줍니다. 원하는 위치로 조절하여 사용하십시오.

● **높낮이 조절**

헤드레스트를 잡고 잠기는 위치까지 위로 당겨 올리십시오(1). 헤드레스트를 낮추려면, 잠금해제 버튼을 누른 상태에서(2) 헤드레스트를 위에서 누르십시오(3).

헤드레스트의 높이는 헤드레스트의 중심 부분과 승객의 귀 상단이 일치하도록 조절하십시오.



● **각도 조절** Ⓢ 사양 적용시

헤드레스트를 잡고 앞으로 움직여 원하는 위치로 조절하십시오. 다시 헤드레스트를 뒤로 조절하고자 할 때는 최대한 앞으로 움직인 후 놓으면 원위치로 돌아 갑니다. 헤드레스트와 머리 사이는 주먹 하나 사이가 될 수 있도록 조절하십시오.

 주 의
<p>헤드레스트 각도 조절 시 과도한 힘을 주어 작동하지 마십시오. 파손의 위험이 있습니다.</p>

! 주 의

헤드레스트와 시트의 높이가 상단에 있고, 시트가 앞으로 이동된 상태에서 시트 등받이를 앞으로 젖힐 경우 선바이저 등 주변 부품과 닿을수 있으니 주의하십시오.

■ A타입

■ B타입

■ A타입

■ B타입

● 분리할 때

1. 등받이 각도 조절레버(1)로 좌석 등받이를 뒤로 젖히십시오(2).
2. 헤드레스트를 끝까지 올린 후 잠금해제 버튼(3)을 누른 상태에서 헤드레스트를 위로 올려 분리 하십시오.(4)

● 장착할 때

1. 헤드레스트 폴을 등받이 홈에 장착 시킵니다.
2. 잠금해제 버튼(3)을 누른 상태에서 헤드레스트를 내려 조절하십시오.
3. 좌석 등받이를 바로 세우십시오.

경 고

- 머리나 목의 상해를 방지하기 위하여 헤드레스트를 제거한 상태에서는 절대로 주행하지 마십시오.
- 주행 중에는 헤드레스트를 조절하지 마십시오.



● **액티브 헤드레스트** 사양 적용시

후방 충돌 사고 시 좌석 등받이에 가해지는 하중을 이용하여 앞쪽과 뒷쪽으로 순간적으로 헤드레스트가 자동 이동함으로써, 탑승자의 머리와 목 부위의 충격을 완화시켜 줍니다.

경 고

- 액티브 헤드레스트 이상이 있을 경우 가까운 자사 직영 서비스센터 또는 서비스협력사에 점검 및 정비를 의뢰하십시오.
- 좌석에 앉을 때 또는 좌석 등받이에 힘을 가하면 헤드레스트 고정장치가 위로 조금 올라가면서 틈새가 발생할 수 있습니다. 이때 뒷좌석 탑승자가 헤드레스트 고정장치를 잡을 때 손 등이 끼일 수 있으니 주의 바랍니다.

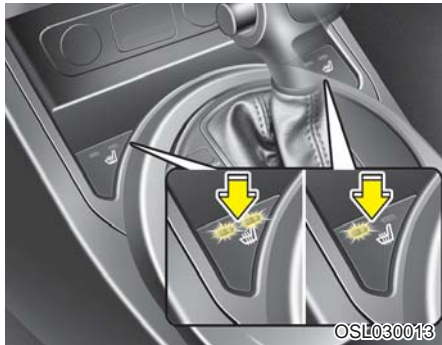

- 실내 온도가 충분히 따뜻할 경우에는 좌석 히터를 작동시켜도 좌석 온도가 높아지지 않을 수 있습니다.
- 버튼을 눌러 아래와 같이 좌석온도를 선택할 수 있습니다.
작동정지(○○) 강(■■■■■■■■) 약(■■■■)
- 시동을 껐다가 재시동 시키면 작동정지 상태가 됩니다.



▶ 앞좌석 온도 조절

● 히터(열선) 타입 Ⓢ 사양 적용시

- 시동 「ON」 상태에서 해당 버튼을 누르면 버튼 내 표시등이 점등하여 사용 중임을 나타내고 해당 좌석이 따뜻하게 됩니다. 다시 한번 버튼을 누르면 작동이 해제 됩니다.
- 좌석 온도가 높아지면 자동으로 꺼지게 되고 온도가 내려가면 다시 자동으로 켜지게 됩니다.

● 좌석 히터/통풍타입 Ⓢ 사양 적용시

- 시동 「ON」 또는 시동 상태에서 온도 또는 강·약을 선택할 수 있습니다.
- 버튼 위쪽을 누르면 좌석 히터가 선택되고, 버튼 아래쪽을 누르면 좌석 통풍이 선택되어 시원하게 됩니다.

히터(노란색 표시등)



통풍(파란색 표시등)



- 실내 온도 또는 좌석 온도가 충분히 따뜻하면 좌석히터를 작동시켜도 온도가 높아지지 않을 수 있습니다.

- 시동을 껐다가 재시동 시키면 작동정지 상태가 됩니다.

경 고

히터 사용 중 아래의 사람은 발열 또는 저온화상 등의 염려가 있으니 사용 시 주의하십시오.

1. 유아, 어린이, 노인, 신체 부자유자 또는 기타 질병이 있는 사람
2. 피부가 약한 사람
3. 과로한 사람
4. 과음한 사람
5. 졸음이 올 수 있는 약(수면제, 감기약)을 복용한 사람

알아두기

저온화상이란?

피부가 40~50°C 정도의 비교적 낮은 온도에 장시간 노출되었을 때 열에 의하여 화상을 입는 것을 말하며 통증이나 열을 그다지 느끼지 못하는 사이에 일어나므로 주의해야 합니다.

경 고

- 시트 표피제를 임의로 교체하지 마십시오. 히터 손상으로 인하여 화재가 발생할 위험이 있습니다.
- 과열 방지를 위해 좌석에 모포나 방석 등을 올려 놓은 상태로 사용하지 마십시오.

주 의

- 과열 방지를 위해 좌석에 모포나 방석 등을 올려 놓은 상태로 사용하지 마십시오.
- 요철 형태의 중량물을 좌석 위에 올려 놓거나 예리한 물건을 올려놓지 않도록 하십시오.
- 좌석을 세척할 때 신나, 벤젠, 알콜, 가솔린 등의 유기용제를 사용하지 마십시오. 히터 및 좌석 표면을 손상시킬 우려가 있습니다.



▶ 좌석 등받이 포켓 ☞ 사양 적용시

뒷좌석 승객의 편의를 위하여 간단한 책이나 지도책을 보관할 수 있는 포켓이 있습니다.

경 고

포켓에 날카로운 물건을 수납하면 급정차나 사고시 뒷좌석 승객이 심각한 부상을 입을 수 있으므로 주의하십시오.

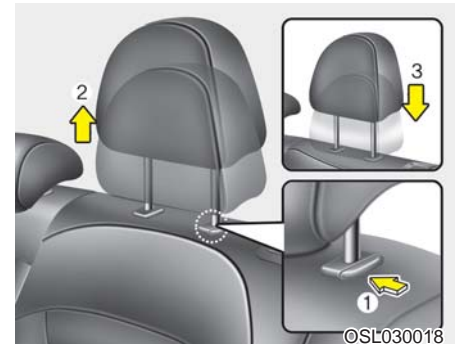
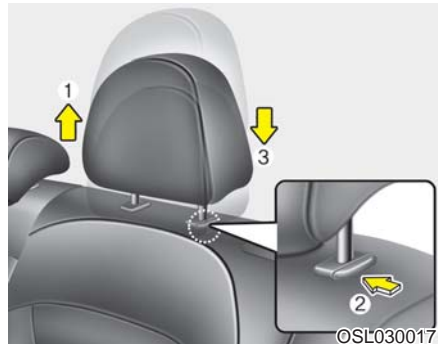
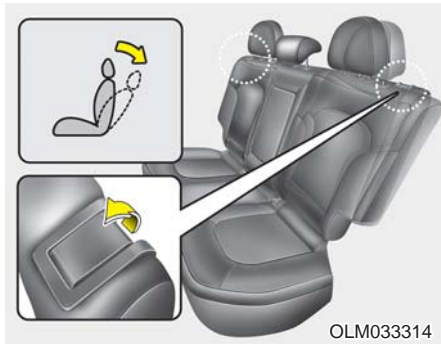

■ 뒷좌석

▶ 좌석의 각도 조절 (시양 적용시)

좌석의 각도를 조절하기 위하여 등받이 상단(헤드레스트 옆)에 위치한 조절 레버를 당겨 올려 등받이를 원하는 위치로 조정 후 레버를 놓으십시오.

조정이 끝나면 레버의 위치가 처음의 상태로 되돌아와 좌석이 확실히 고정되었는지 확인한 후 사용하십시오.

! 주의

등받이 조절 레버 조작시에는 좌석에서 일어난 상태에서 한 손으로 좌석 등받이를 잡고 안전하게 조작하십시오.

▶ 헤드레스트 조절

헤드레스트는 안락감과 충돌 사고 시 머리와 목을 보호하도록 도와 줍니다. 원하는 위치로 조절하여 사용하십시오.

● 높낮이 조절

헤드레스트를 잡고 잠기는 위치까지 위로 당겨 올리십시오(1). 헤드레스트를 낮추려면, 잠금해제 버튼을 누른 상태에서(2) 헤드레스트를 위에서 누르십시오(3).

헤드레스트의 높이는 헤드레스트의 중심 부분과 승객의 귀 상단이 일치하도록 조절하십시오.

● 분리 및 장착

- 헤드레스트를 좌석에서 분리하고자 할 때에는 먼저 헤드레스트를 끝까지 위로 올리고, 잠금해제 버튼을 누른 상태에서(1) 헤드레스트를 위로 당겨(2) 분리하십시오.
- 장착시는 헤드레스트 폴을 हु에 끼운 후(3), 잠금해제 버튼(1)을 누른 상태에서 내려 적당한 위치로 조절하십시오.

! 주의

뒷좌석을 사용하지 않을 때에는 후방 시야를 가릴 수 있으므로 뒷좌석 헤드레스트의 높이를 최대한 낮추십시오.



▶ **암레스트 조절** Ⓢ 차량 적용시

암레스트 상단을 잡아당겨 내리십시오. 암레스트에 컵 홀더가 있습니다. 사용 후에는 위로 올려 원위치 시키십시오.

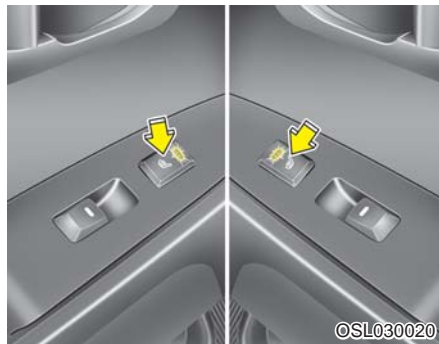

▶ **좌석 히터(열선)** Ⓢ 차량 적용시

- 시동 「ON」 또는 시동 상태에서 해당 좌석 히터 버튼을 누르거나 이미 눌러져 있으면 버튼 내 표시등이 점등하여 사용 중임을 나타내고 해당 좌석이 따뜻하게 됩니다. 다시 버튼을 눌러 버튼이 튀어나온 상태가 되면 버튼 내 표시등이 소등되고 좌석히터는 꺼집니다.
- 좌석 히터 작동(표시등 점등)상태에서 좌석 온도가 일정 온도 이상 높아지면 자동으로 작동을 멈추고 내려가면 다시 작동하게 됩니다.

경 고

히터 사용 중 아래의 사람은 발열 또는 저온화상 등의 염려가 있으니 사용 시 주의하십시오.

1. 유아, 어린이, 노인, 신체 부자유자 또는 기타 질병이 있는 분
2. 피부가 약한 분
3. 과로한 분
4. 과음한 분
5. 졸음이 올 수 있는 약(수면제, 감기약)을 복용한 분

 **알아두기**

저온화상이란?

피부가 40~50°C 정도의 비교적 낮은 온도에 장시간 노출되었을 때 열에 의하여 화상을 입는 것을 말하며 통증이나 열을 그다지 느끼지 못하는 사이에 일어나므로 주의해야 합니다.

 **경 고**

시트 표피제를 임의로 교체하지 마십시오. 히터 손상으로 인하여 화재가 발생할 위험이 있습니다.

 **주 의**

- 과열 방지를 위해 좌석에 모포나 방석 등을 올려 놓은 상태로 사용하지 마십시오.
- 요철 형태의 중량물을 좌석 위에 올려 놓거나 예리한 물건을 올려놓지 않도록 하십시오.
- 좌석을 세척할 때 신나, 벤젠, 알콜, 가솔린 등의 유기용제를 사용하지 마십시오. 히터 및 좌석 표면을 손상시킬 우려가 있습니다.

▶ 좌석 접는 방법

좌석 등받이를 앞으로 접으면 좌석 공간을 적재공간으로 넓게 사용할 수 있습니다. 다시 좌석으로 사용하고자 할 때는 등받이를 딸깍하고 걸릴 때까지 위로 올려 바로 세우십시오. 좌석으로 사용할 때는 반드시 헤드레스트와 안전벨트를 제위치에 놓고 사용하십시오.

 **경 고**

등받이를 접을 때 반드시 등받이나 헤드레스트를 손으로 잡은 상태에서 안전하게 조절하십시오. 등받이를 잡지않은 상태에서 조절레버를 당기면 반발력에 의해 등받이가 갑자기 접히게 되어 부상을 입을 수 있습니다.

 **경 고**

- 좌석을 접고 펼 때는 항상 차량 정지 상태에서 조작하십시오. 운행 중에는 좌석을 조절하지 마십시오.
- 뒷좌석을 접어놓은 뒤 화물 공간에 승객이 탑승하거나 화물간에 탑승하는 것은 매우 위험합니다.
- 차량에 짐을 내리거나 올릴 때 엔진 시동을 끈 후 자동변속기 차량일 경우 「P」(주차)위치, 수동변속기 차량일 경우 「R」(후진)위치 또는 「1단」위치에 놓으시고 주차 브레이크를 거십시오. 그렇지 않으면 변속 레버가 움직여 차량이 움직일 수 있습니다.
- 화물을 적재하는 경우 앞좌석 높이 이상으로 적재하지 말고, 움직일 수 있는 화물은 고정시켜 앞으로 밀리지 않도록 하십시오. 그렇지 않으면 차량 탑승자가 화물에 의해 다칠 수 있습니다.

 **경 고**

- 좌석을 접고 펼 때는 항상 안전벨트에 손상이 가지 않도록 주의하십시오.
- 좌석을 원위치로 돌리고 나면 항상 좌석이 고정되어 있는지 앞 뒤로 흔들어서 확인하신 후 헤드레스트와 안전벨트를 제 위치에 놓고 사용하십시오.
- 좌석 조작 시 손이나 발이 끼지 않도록 주의하십시오.

● 좌석 등받이 접는 방법

1. 안전벨트가 손상되지 않도록 보관용 홀더에 끼워넣고 버클은 좌석 안쪽부의 보관장소에 넣어 보관하십시오.
2. 앞좌석과의 간섭을 피하기 위해 앞좌석 등받이를 세우고 필요시 앞좌석을 이동시키십시오.
3. 뒷좌석 헤드레스트를 최대한 아래로 내리십시오.

 **주 의**

- 뒷좌석을 접거나 펼 때는 반드시 해당 좌석의 헤드레스트를 최대한 낮추고, 바로 앞 좌석 등받이는 바로 세우십시오. 접거나 펼 때 간섭될 경우, 좌석의 간섭부분이 손상될 수 있습니다.
- 안전벨트 버클을 수납장치에 고정시키지 않으면 등받이가 바닥에 완전히 밀착되지 않으며, 안전벨트 버클 또는 좌석에 손상을 입힐 수 있습니다.



4. 등받이 조절 레버를 당겨 등받이를 앞으로 완전히 접으십시오.



5. 좌석으로 사용하고자 할때에는 등받이를 뒤로 “딸깍”하고 잠기는 위치까지 밀어 바로 세우십시오.
6. 좌석이 고정되었는지 앞·뒤로 가볍게 흔들어 확인 후 사용하십시오.

● 좌석을 접은 상태에서 물건 적재

등받이를 접은 상태에서 물건을 싣고 운행할 때에는 화물을 움직이지 않도록 확실히 고정시키십시오.
급출발이나 급제동 시 물건이 이탈되어 사고를 야기시킬 수 있습니다.

 주 의
<p>접힌 등받이 위에 무거운 물건이나 날카로운 물건을 올리지 마십시오. 등받이가 훼손될 수 있습니다.</p>

안전벨트

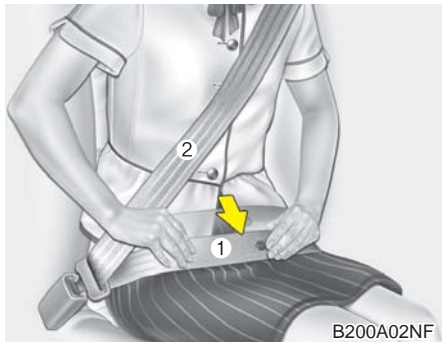

■ 안전벨트 구속 장치

안전벨트를 적절히 사용하면, 사고나 급정차 시에 심각한 부상이나 사망의 위험을 줄여 줍니다. 안전벨트는 다음과 같은 경우 최대의 효과를 발휘합니다.

- 탑승자가 기대거나 구부리지 않고 좌석에 깊게 걸쳐 앉아, 등을 등받이에 기대어 똑바로 앉은 상태여야 합니다.
- 안전벨트의 골반띠(1) 부분이 부드럽게 골반 부분을 지나도록 해야 합니다.
- 안전벨트의 어깨띠(2) 부분은 가슴 부위를 지나도록 해야 합니다.
- 무릎은 곧게 뻗어야 합니다.

- 3점식 안전벨트의 경우, 탑승자가 안전벨트를 착용했을 때, 어느 정도 움직일 수 있고 편안하게 있을 수 있도록 안전벨트를 감아주는 장치인 관성 잠금 장치가 자동차의 정상적인 운행 중에는 작동하지 않습니다. 그러나 급정차, 급회전, 또는 충돌과 같은 힘이 가해지면, 안전벨트를 감아주는 장치는 자동으로 안전벨트를 잠그게 됩니다.

관성 잠금 장치가 작동하기 위해 충돌이 필요한 것은 아니므로 제동이나 급격한 회전을 할 때 안전벨트가 잠기는 것을 알 수 있습니다.

- 항상 어린이는 2열 좌석에 적절한 보호장치를 사용하여 앉히십시오.

경 고

- 안전벨트가 도어 틈 사이에 끼이지 않도록 주의하십시오. 안전벨트의 성능이 떨어져 사고 시 위험합니다.
- 주행 전 운전자는 모든 좌석등받이가 올바른 위치에 있고, 모든 탑승자가 안전벨트를 착용 하였는지 반드시 확인하십시오. 사고 시 발생할 수 있는 위험성을 최소화하기 위하여 항상 안전벨트를 착용해야 합니다.
- 임신 중의 여성이나 환자는 급정차, 사고 등의 경우 복부 등에 강한 힘을 받을 수 있으므로 의사와 상의하여 사용하십시오.
- 안전벨트 체결 시 다른 사람의 버클에 플레이트를 체결하지 마십시오. 안전벨트의 보호를 제대로 받지 못 할뿐더러 사고 위험이 커질 수 있습니다.

경 고

다음의 경고 사항들을 준수하지 않으면, 사고 시 더 큰 부상을 당할 위험이 있습니다.

- 벨트의 어깨띠를 팔 밑으로 하거나 등 뒤로 하지 마십시오.
- 안전벨트의 어깨띠가 목이나 얼굴을 지나지 않도록 하십시오.
- 벨트 하나로 한번에 두 사람 이상이 함께 착용하지 마십시오.

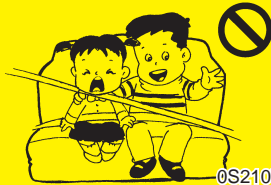

- 안전벨트의 골반띠는 가능한 낮게 해서, 골반부분까지 내려오게 하십시오. 골반띠가 골반부분을 편안하게 감싸주도록 하십시오. 골반띠를 허리부분에 착용하지 마십시오. 사고 시 복부에 압력을 가하여 장파열 등 심각한 상해를 초래할 수 있습니다.

경 고

- 안전벨트에 별도의 보조장치나 액세서리를 장착하면 안전벨트가 정상적으로 작동하지 않을 수 있으니 어떠한 것도 장착하지 마십시오.

- 안전벨트는 주기적으로 점검하여 닳거나 손상된 곳이 없는지 검사하여야 합니다.

각 벨트를 끝까지 당겨서 많이 닳은 곳이 없는지 찾아 보십시오. 그리고 3점식 안전벨트가 쉽고 부드럽게 다시 감기는지 확인하십시오. 연결 장치가 간섭이나 지연됨이 없이 잠기고 해제되는지 버클과 플레이트를 점검하십시오. 상태가 좋지 않거나 작동이 잘 되지 않는 안전벨트는 빨리 교환하십시오.

- 안전벨트가 꼬이거나 짓눌린 상태에서는 주행하지 마십시오. 만약 꼬이거나 짓눌린 것을 풀 수 없으면 자사 직영 서비스센터 또는 서비스협력사에서 점검을 의뢰하십시오.

경 고

- 주행 중에 좌석 등받이는 항상 편안하고 똑바로 세워져 있어야 합니다. 안전벨트 장치는 등받이가 똑바로 세워져 있을 때, 최대의 보호 기능을 발휘합니다. 안전벨트를 착용한 상태로 좌석 등받이를 뒤로 눕히면 만일의 경우, 안전벨트 아래로 신체가 빠져나와 안전벨트에 목이 걸리거나 심각한 부상을 입을 수 있습니다.

- 충돌이나 힘에 의해, 3점식 안전벨트가 늘어나거나 손상될 수 있습니다. 충돌 후에는 전체 안전벨트 장치를 점검하십시오. 충돌에 의해 손상된 모든 벨트, 감아주는 장치, 고정장치와 부속품은 차를 다시 주행하기 전에 교환하십시오.

경미한 사고라도 반드시 자사 직영 서비스센터 또는 서비스협력사에서 점검을 받으십시오.

경 고

- 주행 중 안전벨트를 풀지 마십시오. 또한 안전벨트를 풀거나 착용하는 등 반복적인 행동을 할 경우 전방 부주의로 심각한 부상을 입을 수 있습니다.
- 안전벨트 착용 시 단단하거나 깨지기 쉬운 물체 위로 지나가지 않도록 착용하십시오.
- 버클 안에 이물질이 들어가지 않도록 주의하십시오. 안전벨트 체결이 제대로 되지 않을 수도 있습니다.



1GQA2083

▶ 안전벨트 미착용 경고등 및 경고음

운전석 안전벨트를 착용하지 않은 상태에서 시동 「ON」 또는 시동되거나, 시동 「ON」 또는 시동 상태에서 안전벨트를 풀면 6초간 경고음이 울리고 경고등은 계속 점멸하여 안전벨트 착용의 중요성을 알려줍니다. 이 때, 운전석 안전벨트를 착용하면 경고음과 경고등은 즉시 중지됩니다.

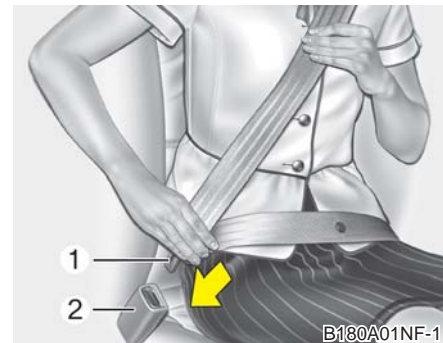

▶ 3점식 안전벨트

● 착용방법

1. 버클과 플레이트를 잡으십시오
2. 천천히 벨트를 당기십시오.
3. 플레이트(1)를 “찰칵” 소리가 날 때까지 버클(2)에 밀어 넣으십시오.
그리고, 안전벨트가 완전히 체결되었는지 손으로 안전벨트를 세게 당겨 확인하십시오.

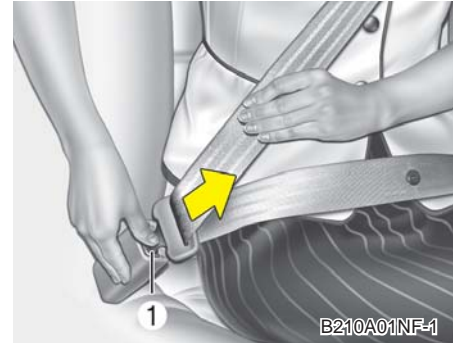
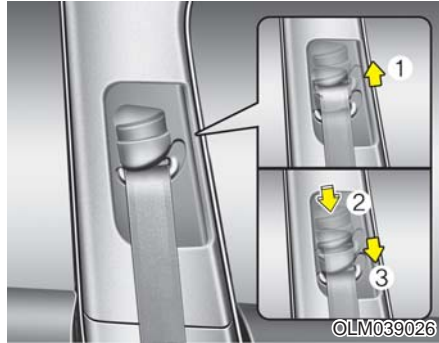
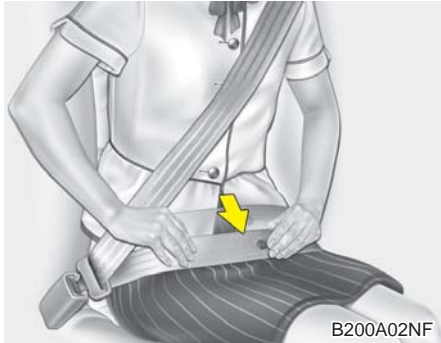

4. 골반띠는 반드시 복부 아래 골반부분에 착용하여 사고 시 벨트 밑으로 몸이 빠져나가지 않고 복부에 압력이 가해지지 않도록 하십시오. 안전벨트의 어깨띠 부분을 당겨서 편안하게 길이를 조절하십시오. 벨트를 감아주는 장치는 벨트에 장력을 주어 늘어난 벨트를 자동으로 당겨주고, 벨트에 장력을 유지해 줍니다. 안전을 위하여, 안전벨트를 너무 느슨하게 하지 마십시오.

※ 안전벨트 착용 시 간혹 안전벨트가 인출되지 않을 경우에는, 힘을 주어 안전벨트를 당긴 후 놓았다가 다시 한번 당기면 부드럽게 인출됩니다.

● 벨트의 높이 조절 (앞좌석)

벨트의 어깨 높이를 조절할 수 있습니다. 몸에 맞게 어깨 높이를 조절하십시오.

벨트의 높이를 높이려면, 고정장치를 위로 올리십시오(1).

벨트의 높이를 낮추려면, 고정장치를 잡고 잠금 버튼을 누른 상태(2)에서 밑으로 내리십시오(3).

조절 한 후에는 잠금 버튼에서 손을 떼고 고정홈에 맞추어 확실하게 고정시키십시오.

● 해제 방법

버클에 있는 해제 버튼(1)을 누른 상태에서 플레이트를 당겨 내십시오.

플레이트가 유리창에 부딪히지 않도록 플레이트를 잡고 천천히 안전벨트가 감기도록 하십시오.

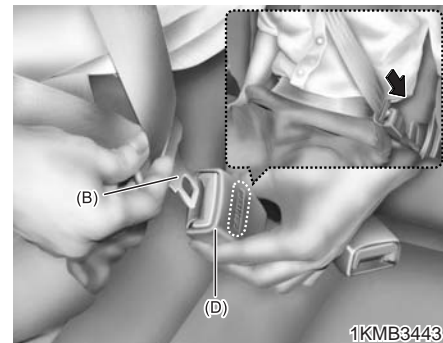
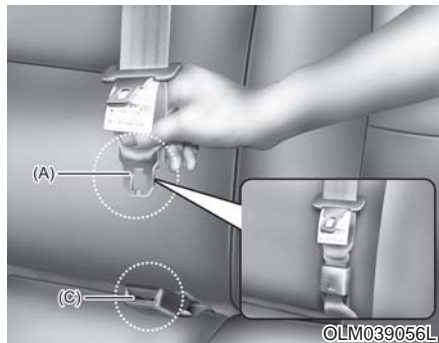
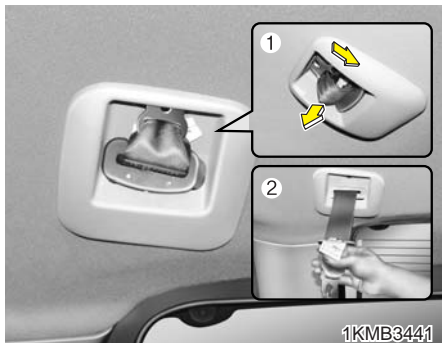

▶ 뒷좌석 중앙 3점식 안전벨트

• 착용방법

1. 안전벨트 보관함 홀에서 플레이트를 꺼낸 후(1), 벨트를 천천히 당기십시오(2).

2. 플레이트(A)를 잡고 벨트를 당기십시오. 플레이트(A)를 “찰칵” 소리가 날 때까지 버클(C)에 밀어 넣으십시오. 벨트가 꼬이지 않았는지 확인하십시오.

3. 플레이트(B)를 잡고 벨트를 당기십시오. 플레이트(B)를 “찰칵” 소리가 날 때까지 버클(D)에 밀어 넣으십시오. 벨트가 꼬이지 않았는지 확인하십시오.

! 주 의

화물은 반드시 화물간에 단단히 고정시켜 놓으십시오. 급정차나 급회전, 충돌 등의 힘이 가해져 뒷좌석 중앙 3점식 안전벨트가 늘어 나거나 손상될 수 있습니다.

! 경 고

뒷좌석 중앙 시트벨트 사용 할 때는 플레이 트(A)와 버클(C)은 항상 체결해 두십시오.

! 주 의

뒷좌석 중앙 3점식 안전벨트를 착용할때는 반드시 “CENTER”라는 문자가 새겨진 버클 에 체결하십시오.

경 고

뒷좌석 중앙 시트벨트 사용 할 때는 모든 플레이트와 버클을 체결해 두십시오. 주행 중 안전벨트를 풀거나 착용하는 등의 행동을 할 경우 심각한 부상을 입을 수 있습니다.

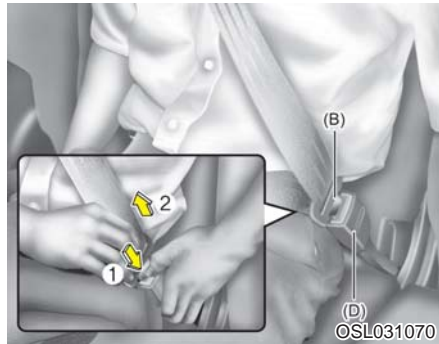

● 해제방법

1. 버클(D)에 있는 해제 버튼을 누른 상태에서 플레이트(B)를 당겨 빼십시오.

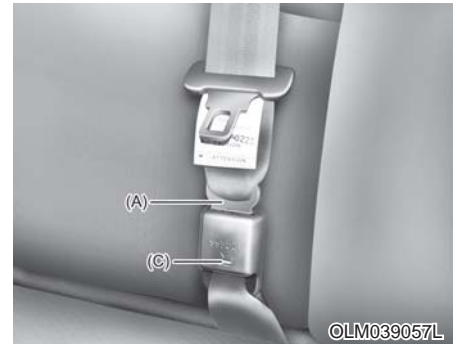

2. 플레이트나 키 또는 비슷한 크기의 작은 물체를 홈(C)에 넣은 상태에서 플레이트 (A)를 당겨 빼십시오. 플레이트를 잡고 천천히 안전 벨트가 감기도록 하십시오.

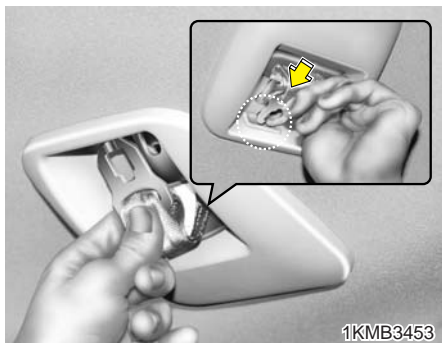

3. 안전벨트 보관함의 홀 안으로 플레이트를 넣어 고정시키십시오.

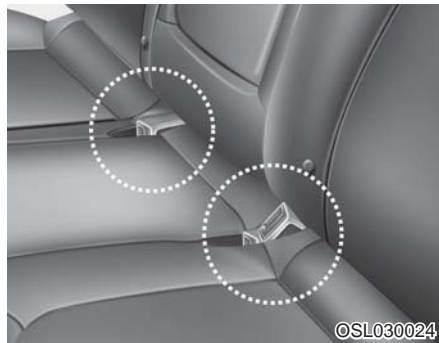

▶ 뒷좌석 안전벨트 보관

- 사용하지 않거나 등받이를 접을 때에는 안전벨트의 버클을 뒷좌석 쿠션의 보관장소에 밀어 넣어 보관하십시오.

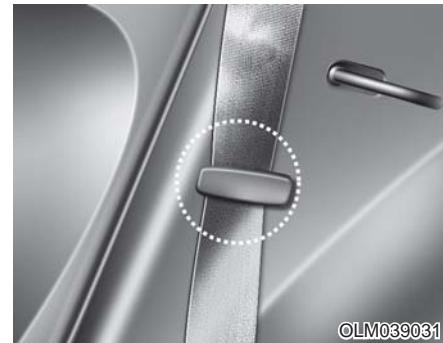

- 등받이를 접을 때에는 바깥쪽의 3점식 벨트가 꼬이지 않도록 보관용 홀더에 끼워 두십시오.

! 주 의

안전벨트를 사용하고자 할 때는, 반드시 홀더에서 뺀 후에 사용하십시오.
홀더에 보관된 상태에서 안전벨트를 당길 경우, 홀더 또는 벨트의 손상 위험이 있습니다.



OED030300

■ 프리텐서너 시트벨트

프리텐서너 시트벨트는 정면 충돌 시 또는 측면 충돌, 전복 사고 시(측면 에어백 장착 차량) 벨트를 순간적으로 잡아당겨 앞좌석 승객을 좌석에 확실하게 고정시켜 안전벨트와 에어백의 효과를 한층 높여주는 장치입니다.

프리텐서너 시트벨트는 에어백이 작동될 때 함께 작동됩니다.

- 프리텐서너 시트벨트는 앞좌석에 장착되며, 승객이 없어도 조건에 해당되면 작동됩니다.

⚠ 경고

- 프리텐서너 시트 벨트는 전방에 강한 충격을 받을 때 안전벨트를 순간적으로 잡아당겨 좌석에 탑승자의 몸이 밀착되도록 하므로 프리텐서너 효과를 높이기 위해서는 반드시 안전벨트를 느슨하거나 꼬이지 않도록 착용하고 바른 자세로 앉아 있어야 합니다.
- 프리텐서너 시트벨트는 한번만 작동하게 설계되어 있습니다. 일단 작동한 후에는 프리텐서너 시트벨트를 반드시 교체하십시오.

⚠ 주의

- 프리텐서너 시트벨트를 임의로 검사, 수리 또는 교환하지 마십시오. 시스템이 완전히 손상될 수 있습니다. 프리텐서너 시트벨트의 점검 및 교환은 반드시 자사 직영 서비스센터 또는 서비스협력사에서 실시하십시오.

⚠ 주의

- 중앙 콘솔 부위에 카 오디오 등의 장착 및 차량 전면부의 판금 도장을 하는 경우는 프리텐서너 시트벨트 시스템에 영향을 미칠 우려가 있습니다. 자사 직영 서비스센터 또는 서비스협력사에 상담하십시오.
- 만일 프리텐서너 시트벨트가 제대로 작동하지 않으면, 에어백 경고등(🚨)이 점등됩니다. 이는 에어백과 프리텐서너 시트벨트 장치가 동일한 전기 회로를 사용하기 때문입니다. 만일 다음과 같은 상황이 발생되면 가급적 빨리 에어백과 함께 프리텐서너 시트벨트의 점검을 자사 직영 서비스센터 또는 서비스협력사에 의뢰하십시오.
 - 시동 「ON」 시 에어백 경고등이 점등되지 않을 때
 - 시동 「ON」 시 에어백 경고등이 6초간 점등 후 소등되지 않고 계속 점등되어 있을 때
 - 주행 중에 에어백 경고등이 점등될 때
 - 시동 「ON」 시 에어백 경고등이 점멸될 때

 **경 고**

- 프리텐셔너 시트벨트가 작동하면, 큰 소음과 함께 연기처럼 보이는 미세한 가루가 보입니다. 이 가루는 무독성 가스 입자이나 피부에 자극을 유발할 수도 있습니다. 가루가 방출된 사고 후에는 오랫동안 들이 마시지 말고 손과 얼굴을 깨끗이 닦아 내십시오.
- 프리텐셔너 시트벨트는 작동할 때 뜨거운 열을 내므로 작동한 후 몇 분 동안은 프리텐셔너 시트벨트를 만지지 마십시오. 화상을 입을 수 있습니다. 프리텐셔너 시트벨트 장치 내에는 폭발성 화학 물질이 들어 있으므로 강한 충격을 주지 마십시오. 차량을 폐차하는 경우에는 자사 직영 서비스 센터 또는 서비스협력사에 상담하십시오.

▶ **로드 리미터(Load Limiter)**

차량 충돌 시 안전벨트에 의해 가슴 부위에 과도한 하중이 걸리게 되면 프리텐셔너에 내장되어 있는 로드 리미터가 작동하여 승객의 과도한 압박을 완화해 줌으로써 가슴에 받는 충격을 경감시켜 줍니다.

■ **안전벨트 사용 시 유의 사항**

▶ **큰 어린이의 안전벨트 착용**

어린이가 자라면서, 신체 크기에 적합한 커다란 어린이 좌석이나 어린이 보호 시트(부스터 시트라고도 함)를 포함하여 새로운 어린이 보호 장치가 필요하게 됩니다. 어린이 보호 시트를 사용할 수 없게 크게 자란 어린이는 차량에 장착된 안전벨트를 사용하여야 합니다. 만일 어깨띠 부분이 어린이의 목이나 얼굴에 닿으면, 어린이를 좌석 중간쪽으로 앉히십시오. 어깨띠가 여전히 얼굴이나 목에 닿으면, 다시 어린이 보호 시트에 앉히십시오.

 **경 고**

- 차가 주행 중일 때는, 어깨띠가 어린이의 목이나 얼굴 부분에 절대 닿지 않도록 하십시오.
- 만일 안전벨트가 제대로 착용되지 않고 조절되지 않았으면, 사고 시 어린이가 사망하거나 심하게 다칠 위험이 있습니다.
- 모든 어린이 보호 시트는 안전벨트로 고정하여 좌석에 장착할 수 있게 설계되어 있습니다. 어린이 보호 시트가 차량의 안전벨트에 의해 확실히 고정되어 있지 않으면, 충돌 사고 시 어린이가 다치거나 사망할 수 있습니다.
- 어린이가 탑승하지 않더라도 항상 어린이 보호 시트가 안전벨트에 의해 확실히 고정되어 있는지 확인하십시오. 그렇지 않으면 별도로 보관하여 사고 시 또는 급정차 시에 앞으로 튀어 나오지 않도록 하십시오.

▶ **임산부의 안전벨트 착용**

임산부는 의사가 특별히 권해주는 대로 따르시고, 가능하면 항상 3점식 안전벨트를 착용하십시오.

안전벨트의 골반띠는 편안하고 가급적 복부 밑 부분으로 착용되어야 합니다.

 **경 고**

임산부는 안전벨트의 골반띠를 태아가 위치한 복부 위로 착용해서는 안됩니다. 이는 충돌 시 벨트가 태아를 누를 수 있기 때문입니다.

■ **안전벨트의 적절한 관리**

 **주 의**

- 안전벨트가 뾰족한 끝부분이나 훼손될 수 있는 물건에 닿지 않도록 하십시오.
- 안전벨트를 청소할 때는 내장재나 카펫 청소에 사용되는 부드러운 비누액을 사용하십시오.

 **경 고**

- 안전벨트를 표백하거나, 염색하지 마십시오. 그렇지 않으면 안전벨트가 약해져서 충돌 시 끊어질 수 있습니다.
- 안전벨트를 개조하거나 추가하지 마십시오.
- 도어를 닫을 때, 안전벨트가 끼이지 않도록 하십시오.

어린이 보호용 장치(보조 좌석)

■ 어린이 보호용 장치의 장착

영아 및 유아는 차량 승차 시 보호될 수 있도록, 승인된 어린이 보호 시트 또는 장비를 장착해야만 합니다.

차가 움직일 때에 어린이가 서 있거나 좌석 위에서 기어 다니지 않도록 하십시오. 어린이와 어른이 함께 안전벨트를 착용하거나, 하나의 안전벨트에 두 어린이를 동시에 착용시키지 마십시오.

어린이 보조 좌석은 반드시 뒷좌석에 설치하십시오. 어린이 보조 좌석 장착 및 사용법에 대한 자세한 설명은 어린이 보조 좌석 제작사에서 제공하는 취급설명서를 참조하십시오.

경고

운전자 좌석 때문에 어린이 보조 좌석 장착을 위한 충분한 공간이 확보되지 않으면 뒷좌석 오른쪽에 어린이 보조 좌석을 장착하십시오.

경고

- 3점식 안전벨트를 착용할 수 없는 어린이의 경우는 안전벨트를 직접 사용하지 말고 뒷좌석에 어린이 전용 보조 시트를 장착하여 앉히십시오.
- 차가 뜨거운 날씨에 장시간 밀폐된 채로 있었다면, 안전벨트와 좌석은 열에 의해 뜨거워질 수 있습니다.
- 이로 인해 어린이가 화상을 입을 수도 있으므로 어린이를 앉힐 때는, 좌석 표면과 버클이 뜨거운지 확인하시고, 뜨거우면 식힌 후에 앉히십시오.
- 주행 중 어린이를 무릎에 앉히거나 팔로 안고 있지 마십시오. 경미한 충돌 사고라 할지라도 어린이를 놓칠 수 있습니다.
- 헤드레스트가 고정되지 않은 상태에서 어린이 보호 시트를 사용하지 마십시오. 급제동 또는 충돌 시 부상을 당할 위험이 있습니다.

경고

- 여러 제조업체에서 어린이를 위한 어린이 보호 시트 또는 장비를 만들고 있습니다. 사용 가능한 어린이 보호 시트는 항상 국가의 안전 법규를 만족시켜야 합니다. 귀하가 사용하는 어린이 보호 시트의 라벨에 이런 안전 규제를 만족한다는 문구가 쓰여있는지 확인하십시오.
- 어린이 보호 시트는 어린이의 체격과 차량 좌석의 크기에 맞는 것을 골라야 합니다.
- 어린이 보호 시트에 대한 본 취급설명서나, 어린이 보호 시트에서 제공된 지시 사항을 준수하지 않을 경우, 사고의 가능성과 사고 시 부상 정도가 커질 수 있습니다.
- 어린이를 태우고 운전하실 때에는 급출발과 급제동을 하지 않도록 유의하십시오. 머리나 목 부위의 심각한 부상을 초래할 수 있습니다.

경 고

- 사고가 났을 때 어린이용 보조시트, 안전벨트와 테더 앵커, 하부 래치 등 고정장치를 점검 받으십시오.
- 차량의 안전 장비(안전벨트, 하부 래치, 좌석, 테더 앵커)의 구성품은 개조하지 마십시오.

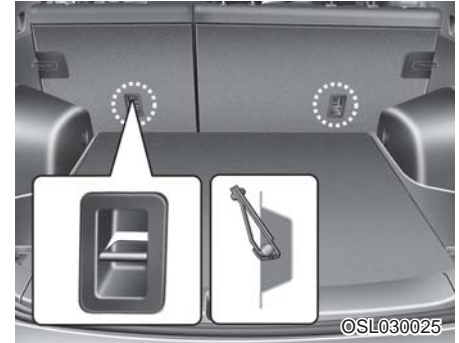
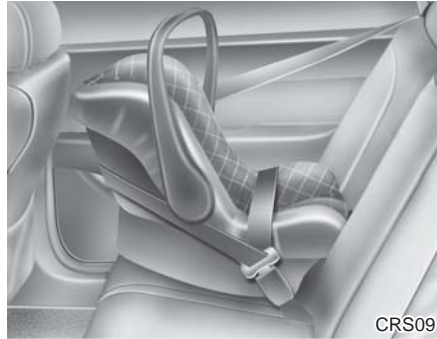

▶ 테더 앵커를 이용할 때 **사양 적용시**

어린이 보조좌석을 고정할 수 있는 테더 앵커(후크 고정용)가 뒷좌석 등받이 뒷편에 위치해 있습니다.

▶ 안전벨트를 이용할 때

1. 그림과 같이 보조 좌석에 안전벨트를 채워서 단단히 고정 시키십시오.
2. 보조 좌석 자체의 벨트를 어린이에게 착용 시키십시오.



1. 어린이 보조 좌석의 후크가 달린 끈을 그림과 같이 뒷좌석 등받이 뒤로 넘기십시오.
2. 어린이 보조 좌석 후크를 테더 앵커에 확실히 고정시키십시오.

경 고

테더 앵커를 이용하여 어린이 보조좌석을 고정시킬 때에는 뒷좌석의 사용하지 않는 모든 안전벨트의 플레이트를 해당 버클 내로 완전히 체결하십시오. 또한, 안전벨트 띠가 어린이 보조좌석 뒤로 지나가도록 하여 늘어져 있는 안전벨트 띠가 어린이 손에 닿지 않도록 하십시오. 그렇지 않으면 어린이가 늘어져 있는 안전벨트를 잡아 당길 수 있고, 이는 어린이 보조좌석 내에 탑승한 어린이가 압박당하여 심각한 부상을 입거나 사망할 수 있습니다.

경 고

- 어린이 보조좌석이 확실하게 고정되지 않으면 충돌 사고 시 어린이가 심하게 다치거나 사망할 수 있습니다. 반드시 어린이 보조좌석을 사용, 장착할 때에는 어린이 보조좌석 제작사의 지시에 따르십시오.
- 절대로 한 개의 테더 앵커 또는 하부 래치에 한 개 이상의 어린이 보조좌석을 설치하지 마십시오. 테더 앵커 또는 하부 래치에 부하가 증가하여 부러지거나 망가져, 결국 심각한 부상을 입거나 사망할 수 있습니다.

경 고

어린이 보조좌석이 확실하게 장착 되어 있는지 확인하기 위해 어린이 보조좌석을 여러 방향으로 밀거나 당겨보십시오. 확실하게 고정되지 않은 어린이 보조좌석은 흔들리거나, 비틀어 지거나, 기울어지거나, 분리되어 어린이가 심각한 부상을 입거나 사망할 수 있습니다.

경 고

테더 앵커는 올바르게 고정된 어린이 보조좌석에 의한 부하만을 견딜 수 있도록 설계되었습니다. 절대로 테더 앵커를 성인용 안전벨트 또는 다른 끈으로 사용하거나 차량에 다른 장치나 장비를 연결하기 위해 사용해서는 안됩니다.



OLM039035

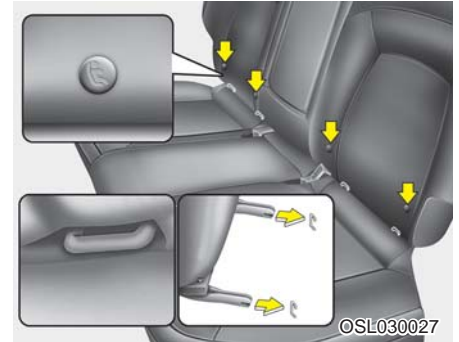

OSL030027

▶ **하부 래치와 테더 앵커를 이용할 때**

시양 적용시

일부 어린이 보조좌석 제조사는 하부 래치 호 환용 어린이 보조좌석을 제조하고 있습니다. 이러한 어린이 보조좌석에는 차량 내 2열 좌석 하부에 위치한 두개의 래치에 연결하는 두 개의 고정 부와 테더 앵커를 연결하는 띠 장치를 포함하고 있습니다. 이러한 어린이 보조좌석은 뒷좌석에 장착할 때 안전벨트를 사용할 필요가 없습니다.

어린이 보조좌석 심볼이 뒷좌석 등받이 하단부에 위치하여 어린이 보조좌석용 하부 래치의 위치를 나타냅니다.

뒷좌석 중앙부에는 하부 래치가 없습니다.

▶ 보조좌석을 차량에 장착시

1. 보조좌석의 래치를 차량 하부 래치에 “딸깍” 소리가 나도록 확실히 고정시키십시오.
2. 어린이 보조 좌석 고정용 후크를 테더 앵커에 확실히 고정시키십시오. (앞 페이지의 테더 앵커 이용방법 참조)

경 고

- 하부 래치를 이용하여 어린이 보조 좌석을 고정할 때에는 사용하지 않는 뒷좌석 안전벨트의 플레이트를 해당 버클에 모두 채우십시오. 또한, 안전벨트 띠가 어린이 보조 좌석 뒤로 지나가도록 하여 늘어져 있는 안전벨트 띠가 어린이 손에 닿지 않도록 하십시오. 그렇지 않으면 어린이 보조 좌석에 앉아 있는 어린이가 늘어져 있는 안전벨트를 잡아 당겨 몸에 압박을 당해서 심하게 다치거나 사망할 수 있습니다.
- 하부 래치 사용 시 주위에 물체가 없도록 주의하십시오. 또한 안전벨트가 끼지 않도록 주의 하십시오.

하부 래치는 뒷좌석 쿠션 뒤에 장착되어 있습니다. 뒷좌석 쿠션과 등받이 사이로 손을 넣어 확인하십시오.

어린이 보조좌석 제조사의 취급설명서를 참조하여 올바르게 설치하십시오.

어린이 보조좌석을 설치한 후에는 반드시 올바르게 장착되어있는지 확인하십시오.

어린이를 보조좌석에 착석시키기 전에 어린이 보조좌석을 여러 방향으로 밀거나 당겨보고 보조좌석이 올바르게 장착되었는지 확인하십시오. 고정 부가 어린이 보조좌석을 제 위치에 잘 고정시키고 있는지 확인하십시오.

 주 의

어린이 보조좌석을 설치할 때, 뒷좌석 안전 벨트 띠부분이 보조좌석 및 하부 래치에 의해 굽히거나 잡히지 않도록 하십시오.

 경 고

어린이 보조좌석이 올바르게 고정되지 않으면, 충돌 사고 시 어린이가 심각한 부상을 입거나 사망할 수 있습니다.

 경 고

하부 래치는 좌측 및 우측 뒷좌석에서만 사용해야 합니다. 절대로 하부 래치용 어린이 보조좌석을 뒷좌석 중앙에 설치하지 마십시오. 충돌 사고 시, 고정 부가 손상되거나 제 역할을 수행하지 못할 수 있습니다.

에어백(보조 구속 장치)

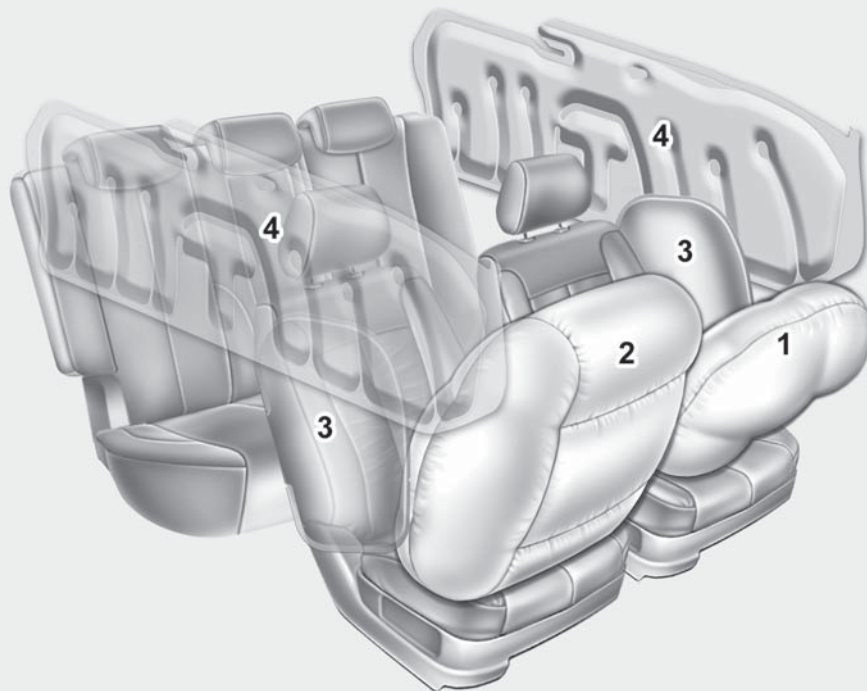

▶ 에어백 종류

1. 운전석 에어백
2. 동승석 에어백
3. 사이드 에어백
4. 커튼 에어백

OLM032301N

※ 위의 그림은 실제 차량에 적용된 에어백의 형상과 다를 수 있습니다.

■ 에어백 장치의 구성 및 기능

운전석 및 동승석 에어백은 정면의 보통 또는 심한 충돌 상황에서, 사이드 및 커튼 에어백은 전복 사고나 측면의 보통 또는 심한 충돌 상황에서 안전벨트의 보호기능을 보조하는 장치입니다. 가벼운 추돌이나 충돌 사고 시에는 안전벨트만으로 탑승자의 상해를 경감시킬 수 있으나 사고 충격이 커 안전벨트만으로 탑승자의 상해를 경감시킬 수 없는 경우, 안면 및 상체의 충격을 완화시켜 주기 위해 장착된 것이 에어백 장치입니다. 에어백의 작동에 의한 탑승자 보호 효과는 탑승자가 안전벨트에 의해 고정되었을 경우 효과가 발휘되기 때문에 안전벨트의 보조 구속 장치(SRS)라고도 합니다. 에어백은 안전벨트를 대신할 수 없으며 하체 부분의 구속은 하지 못합니다.

SRS : Supplemental Restraint System의 약어로 “보조 구속 장치”의 의미입니다.



HLZ2049

! 경고

- 안전벨트는 가장 중요한 안전장치이며, 에어백은 안전벨트의 보조 안전장치이므로 에어백이 장착된 차량도 반드시 안전벨트를 착용해야 합니다.
- 안전벨트를 착용하지 않거나 좌석에 앉은 자세가 바르지 않으면 에어백에 의해 보호받을 수 없으며, 사고 시 심하게 다치거나 사망할 수도 있습니다.

! 경고

- 사고가 났을 경우, 에어백은 짧은 순간에 팽창하므로 이때 올바른 자세로 앉아 있지 않으면 에어백 팽창력에 의해 부상을 입을 수 있으며, 충돌 중에 발생하는 추가 충돌에는 보호될 수 없습니다.
- 또한 팽창 과정에서 에어백에 의한 안면 또는 기타 신체부위의 찰과상, 안경 파손 등에 의한 부상이나 화약 폭발 시 화상 등을 입을 수 있습니다.
- 에어백과 승객 사이에는 어떠한 물건도 두지 마십시오. 팽창과정에서 상해를 증가시킬 수 있습니다.
- 운전석 및 동승석 에어백은 심각한 정면 충돌에만, 사이드 및 커튼 에어백은 측면 충돌 또는 전복 사고 시에만 작동됩니다. 일반적으로 측면 충격, 전복 사고(사이드 및 커튼 에어백 미장착 차량) 또는 후면 충격, 심하지 않은 정면 충돌 또는 기동 충돌 시에는 작동되지 않는 것이 대부분입니다. 다중 충돌 시, 뒤에 오는 충격에 대해서는 보호되지 않습니다.

 경 고

- 자사에서 허용하는 좌석 이외의 다른 좌석을 장착하거나 시트 커버를 개조한 경우, 에어백 성능 감소로 인한 예상치 않은 상해를 입을 수 있으니 절대 좌석을 개조하지 마십시오.
- 에어백이 장착된 부위나 충돌 센서가 장착된 부위에 망치나 단단한 물건 등으로 임의의 충격을 가하지 마십시오. 예상치 않은 에어백의 전개로 심각한 상해를 입을 수 있습니다. 또한 엔진룸 점검 시에는 반드시 시동을 끄고 점검하십시오.
- 차량이 물에 잠겼다면(카펫이 젖었거나 차량 바닥부에 물이 차 올랐을 때 등) 차량을 시동시키거나 시동 버튼을 작동시키지 마십시오. 이럴 경우 에어백에 너무 가까이 있을 때 에어백이 작동되면 심각한 부상 또는 사망까지 이르게 할 수 있습니다. 차량을 견인시켜 자사 직영 서비스센터 또는 서비스협력사에서 필요한 점검, 정비를 받으십시오.

 경 고

- 범퍼 가드 또는 사이드 스텝 장착, 순정부품 외의 범퍼 교체 및 범퍼 변경 등 차량 출고 상태에서 임의로 전기 장치 또는 기계 장치를 변경할 경우, 충돌 성능 및 에어백 작동에 심각한 영향을 끼칠 수 있습니다.
- 차량 견인 시 반드시 시동 「OFF」 또는 「ACC」 상태로 견인하십시오. 측면 에어백(사이드 및 커튼 에어백)이 장착된 차량의 경우 시동 「ON」 상태에서 차량이 기울어질 경우 전복으로 감지되면, 측면 에어백이 작동될 수 있습니다.
- 내장부품을 분해 후 재 조립 할 경우 내장부품의 훼손이나 변형으로 체결이 정상적으로 되지 않을 수 있습니다. 이 경우 에어백 전개 시 내장부품이 이탈되어 심각한 부상이 발생할 수 있습니다.

■ 안전벨트 착용의 중요성

에어백(보조 구속 장치)이 장착될지라도 안전벨트를 착용해야 하는 중요한 이유는 다음과 같습니다.

- 에어백이 작동할 때 에어백으로부터 보다 떨어진 적절한 위치에 있도록 도와줍니다.
- 차량의 에어백은 충돌이 시작될 때 에어백으로 부터 멀리 앉아 있는 상황에서, 보다 나은 보호를 제공할 수 있습니다. 안전벨트는 충돌 직전의 급정차를 하는 동안 에어백으로부터 떨어질 수 있도록 도와 줄 수 있습니다.
- 전복 및 측면(사이드 및 커튼 에어백 미장착 차량) 또는 후면 충돌 시, 에어백이 작동하지 않더라도 이 때의 상해 위험을 감소시켜 줍니다.
- 에어백 보조 구속장치가 작동하지 않는 심하지 않은 충격으로부터 상해 위험을 감소시켜 줍니다.
- 사고에 의해 차량으로부터 튕겨져 나오는 위험을 감소시켜 줍니다.



OSL030037

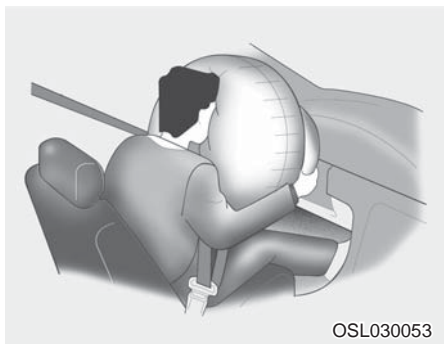

OSL030053

■ 운전석 에어백

운전석 에어백은 스티어링 휠에 내장되어 있습니다.

⚠ 경고

- 운전자는 차량을 제어하는데 방해가 되지 않는 범위 내에서 스티어링 휠로부터 가능한 멀리, 스티어링 휠과 운전자의 가슴 사이가 최소한 25cm 이상 확보 되도록 앉으십시오. 스티어링 휠과 너무 가까우면 에어백이 작동될 때 심각한 또는 치명적인 부상을 입을 수 있습니다.
- 에어백 내장부나 내장부와 운전자 사이에는 어떠한 물건도 놓지 마십시오. 에어백이 작동하는 속도와 힘에 의해서, 물건이 운전자 신체를 고속으로 부딪혀 신체 부상 또는 사망을 초래할 수도 있습니다.
- 스티어링 휠 커버 위에는 스티커 또는 장신구 등을 부착하지 마십시오. 에어백이 작동되는 것을 방해할 수도 있습니다.



OSL030038



HLZ2121

■ 동승석 에어백

동승석 에어백은 글로브 박스 위 크러쉬 패드에 내장되어 있습니다. 따라서 크러쉬 패드 위 어느 곳에도 물건이나 부착물을 올려 놓지 마십시오.

경 고

- 동승석 에어백은 운전석 에어백보다 크고 작동하는 힘이 더 강합니다. 이는 승객이 적절한 위치에서 안전벨트를 착용하고 있지 않으면 승객을 심하게 다치게 하거나 사망에 이르게 할 수도 있습니다. 동승석 승객은 항상 물러날 수 있는 최대한으로 좌석을 뒤로 이동시키고 제자리에 잘 앉아 있어야 합니다.
- 동승석 승객이 주차장 또는 차고에 들어갈 때라도 항상 안전벨트를 착용하게 하십시오.
- 운전자가 위급한 상황에서 갑자기 급제동을 걸면 안전벨트를 착용하지 않은 승객은 밖으로 튕겨져 나가거나, 에어백과 너무 가까이 부딪힐 수 있습니다. 충돌 시의 충격에 의해, 에어백은 신속히 부풀어 안전벨트를 착용하지 않은 승객을 심하게 부상 또는 사망시킬 수 있습니다.

경 고

- 동승석 승객이 크러쉬 패드에 손이나 발을 올려 놓거나 얼굴을 가까이 하지 않도록 하십시오. 에어백 작동 시 강한 충격을 받을 수 있습니다.
- 동승석 에어백 장착 차량에는 어린이/노약자/임산부를 앞자리에 앉히지 마십시오. 또한, 어린이 보호 시트도 앞좌석에는 설치하지 마십시오. 에어백 작동 시 에어백 팽창충격에 의해 심각한 부상을 입을 수 있습니다.
- 동승석 에어백을 장착한 차량의 에어백 전개(팽창) 부위에 물건(휴대폰 거치대, 컵홀더 거치대, 카세트 홀더, 향수 및 스티커 등)을 놓거나 설치·부착하지 마십시오. 또 앞유리에 액세서리를 달거나 실내 미러에 와이드 미러를 달지 마십시오. 에어백이 팽창하는 것을 방해하거나 팽창할 때 이러한 물건들에 의해 부상 또는 사망을 초래할 수도 있습니다.

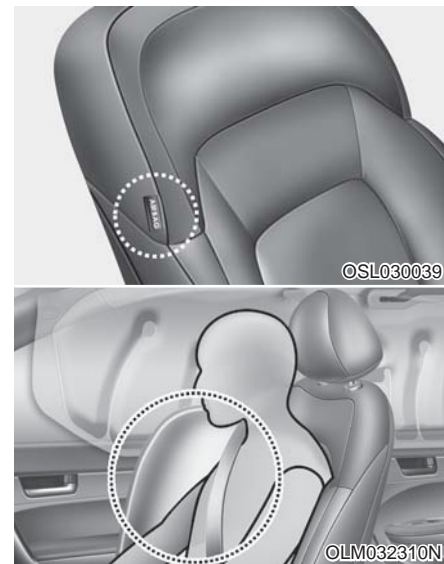

■ 사이드 에어백

사이드 에어백은 운전석 및 동승석 좌석 바깥쪽에 내장되어 있습니다. 에어백 작동 조건(측면 충돌 또는 전복 사고)에 해당하면 앞좌석 승객의 측면을 보호하기 위하여 작동됩니다.

경 고

- 사이드 에어백 장착 차량의 좌석에는 어떠한 커버도 씌우지 마십시오. 사이드 에어백이 팽창하는 것을 방해할 수 있습니다.
- 좌석 측면에 무리한 힘을 가하거나 좌석을 변형시키지 마시고, 또한 좌석에 액세서리 등의 추가 부착물을 장착하지 마십시오. 그렇지 않을 경우, 예기치 않은 에어백 오작동의 원인이 될 수 있으며, 이로 인해 상해를 입을 수 있습니다.
- 좌석 및 좌석 커버에 손상이 있을 경우 사이드 에어백 장착 차량임을 알리고 자사 서비스 센터 또는 서비스협력사에서 수리 및 교환을 받으십시오.

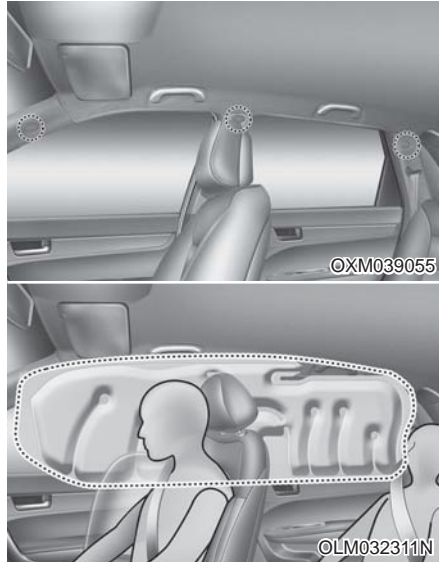

■ 커튼 에어백

커튼 에어백은 양쪽 도어 위쪽의 천정 끝단에 내장되어 있습니다. 에어백 작동 조건(측면 충돌 또는 전복 사고)에 해당하면 앞좌석과 뒷좌석 도어 쪽 승객의 머리를 보호하기 위하여 작동됩니다.

- 충돌로 인하여 측면 에어백(사이드 및 커튼 에어백)이 팽창하게 되면 충격의 영향을 받은 측면뿐만 아니라 반대쪽 사이드 에어백, 커튼 에어백도 동시에 작동됩니다. 또한, 전복 센서가 장착된 차량은 전복사고 시에도 양쪽의 측면 에어백(사이드 및 커튼 에어백)이 모두 작동됩니다.
- 측면 에어백(사이드 및 커튼 에어백)은 차량의 정면 또는 후면으로부터의 충돌에서 작동되지는 않습니다.
- 측면 충돌 시라도 충돌의 세기, 차량의 속도, 충돌의 각도에 따라 작동되어지므로 모든 측면 충돌에서 작동되지는 않습니다.

 경 고

- 커튼 에어백이 장착된 뒷좌석 도어쪽에 어린이를 앉힐 때는 반드시 어린이 보호 시트를 도어쪽에 닿지 않게 가능한 안쪽으로 확실히 고정시켜 설치하신 후 앉히십시오.
커튼 에어백 작동 시, 팽창 충격에 의해 심각한 부상이나 사망사고를 초래할 수도 있습니다.
- 주행 중 유리창 밖으로 손이나 머리를 내밀지 마십시오. 커튼에어백 팽창 시 상해를 입거나 사망할 수 있습니다. 어린이가 차량에 타고 있을 때에는 특별한 주의가 필요합니다.

위의 주의사항을 따르지 않을 경우 사고가 났을 때 탑승자가 다치거나 사망할 수 있습니다.

 경 고

- 측면 에어백(사이드 및 커튼 에어백)이 장착된 좌석에 앉았을 때는 머리나 몸을 도어에 기대거나 팔을 도어부분에 올려놓거나 창문 밖으로 손을 내밀지 마십시오. 또한 도어와 승객 사이에 어떠한 물건도 두지 마십시오.
- 절대 에어백 장치의 어떠한 부품도 임의로 분해하거나 수리하지 마십시오. 반드시 자사 직영 서비스센터 또는 서비스협력사에서 정비를 받으십시오.

위의 주의사항을 따르지 않을 경우 사고가 났을 때 탑승자가 다치거나 사망할 수 있습니다.

■ 충돌 시에 왜 에어백이 작동하지 않았을까요?(에어백의 작동, 비작동 조건)

에어백으로 보호를 받을 수 없는 사고 유형이 많이 있습니다.

이는 후면 충격, 충돌 사고 시의 2, 3차의 충격, 저속 충격 등과 같이 충돌 센서에 영향을 미치지 않는 충격이 가해질 때는 에어백이 작동되지 않을 수 있습니다.

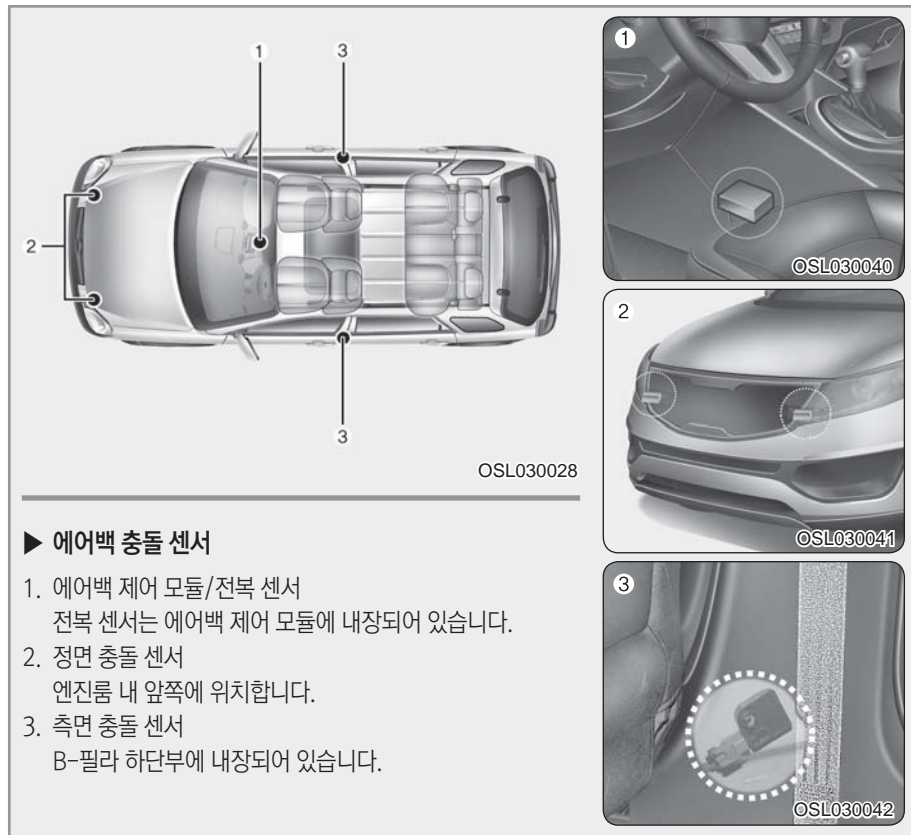

▶ 에어백 충돌 센서

1. 에어백 제어 모듈/전복 센서
전복 센서는 에어백 제어 모듈에 내장되어 있습니다.
2. 정면 충돌 센서
엔진룸 내 앞쪽에 위치합니다.
3. 측면 충돌 센서
B-필라 하단부에 내장되어 있습니다.

경 고

- 정면 충돌 센서 또는 측면 충돌 센서 부위에 임의의 충격을 가하지 마십시오. 각 센서에 영향을 받는 에어백이 작동될 수도 있습니다.
- 특히 정면 충돌 센서의 경우, 센서의 장착 각도가 변경되면 에어백이 작동되지 않아야 할 때 작동되거나 또는 작동되어야 할 때 작동되지 않을 수도 있습니다. 따라서, 센서를 임의로 만지지 마십시오.
또한 엔진룸 점검 시는 반드시 시동을 끄고 점검하십시오.
- 앞쪽 범퍼나 차체의 변형, 측면 충돌 센서가 내장되어 있는 B-필라의 변형에 따라 센서의 각도가 달라질 때도 문제가 발생할 수 있으므로 자사 직영 서비스센터 또는 서비스협력사의 점검을 의뢰하십시오.



▶ 에어백의 작동 조건

● 정면 에어백

정면 에어백(운전석 및 동승석 에어백)은 일반적으로 차량 정면, 가운데를 중심으로 약간 왼쪽부터 약간 오른쪽까지 충격이 있을 때, 정면 충돌 센서에 충격이 전달되면 충돌의 세기, 차량의 속도 또는 충돌 각도에 따라 에어백 제어 모듈에서 판단하여 작동되어집니다.



● 측면 에어백

측면 에어백(사이드 및 커튼 에어백)은 측면 충돌 시 해당 충돌 센서에 충격이 전달되면 충돌의 세기, 차량의 속도 또는 충돌 각도에 따라 에어백 제어 모듈에서 판단하여 작동되어집니다. 또한, 전복 사고 시 에어백 제어 모듈내의 전복 센서 감지를 통하여 에어백이 작동되어집니다.

정면 에어백(운전석 및 동승석 에어백)은 정면 충돌 시에 작동되어지나 정면 충돌이 아니라도 정면 충돌 센서에 충격이 전달될 때는 정면 에어백이 작동될 수 있습니다.

측면 에어백(사이드 및 커튼 에어백)은 측면 충돌 또는 전복 사고 시에 작동되어지나 측면 충돌 또는 전복 사고가 아니라도 충격이 측면 충돌 센서에 전달될 때 또는 전복 센서에서 전복 상황으로 인식할 때는 측면 에어백이 작동될 수 있습니다.

즉 사면 충돌 시, 추돌 시, 버스 또는 트럭의 범퍼 밑으로 차량의 앞부분이 들어가게 되는 충돌이나 추돌 시, 전주와의 충돌 시에도 에어백이 작동될 수 있으므로 안전 운행하십시오.

비포장 도로나 보도블럭과 같은 돌출된 도로 또는 평지 도로에서도 돌출부에 의한 하체 충격 시 에어백이 작동될 수 있습니다. 돌출부가 있는 도로에서는 반드시 서행하십시오.

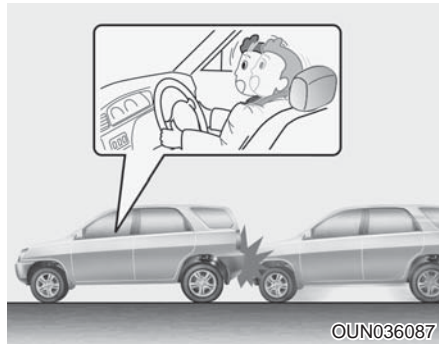

▶ 에어백의 비작동 조건

● 안전벨트로 탑승자를 보호할 수 있는 경미한 사고 충격

에어백이 작동되어도 탑승자 보호를 위해 적절한 도움이 되지 않으며, 오히려 에어백 작동에 의한 2차 피해(가벼운 찰과상, 안경 파손, 화상 등)가 일어나 심각한 부상을 초래할 수 있으므로 에어백을 작동시키지 않을 수 있습니다.

● 후방 추돌이나 충돌 사고

후방 추돌이나 충돌 사고 시 탑승자는 충돌반력에 의해 좌석 등받이 쪽으로 움직이게 되므로 에어백이 탑승자 보호를 위해 적절한 효과를 발휘할 수 없기 때문에 작동되지 않을 수 있습니다.

● 측면 충돌 사고

(측면 에어백 미장착 차량만 해당)

측면 충돌 시 탑승자는 충돌되는 방향으로 움직이므로 차량 앞쪽에서 튀어나오는 에어백에 의해서는 적절한 보호를 받을 수 없기 때문에 정면 에어백은 작동되지 않을 수 있습니다. 단, 측면 에어백(사이드 및 커튼 에어백)이 장착된 차량은 측면 충돌 시 충돌의 세기, 차량의 속도 또는 충돌 각도에 따라 측면 에어백이 작동될 수 있습니다.

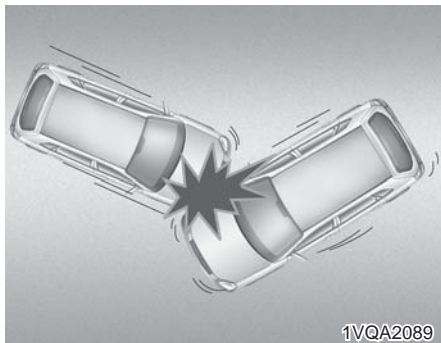

1VQA2089

● 사면 충돌이나 추돌 사고
(앞방향 비스듬히 충돌 시)

사면 충돌이나 추돌 시 정면 방향으로 전해지는 사고 충격은 정면 충돌이나 추돌 시 보다 약하게 전달되어 작동되지 않을 수 있습니다.

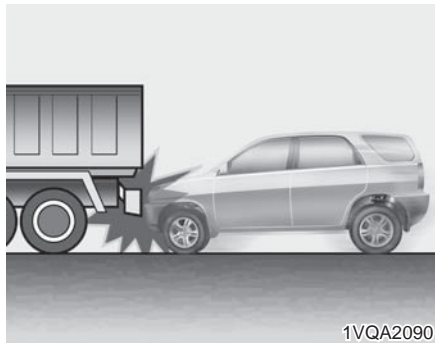

1VQA2090

● 버스 또는 트럭 등과의 충돌 사고

사고 순간 운전자는 반사적으로 급제동을 하게 됩니다. 이러한 급제동 시 차체의 앞쪽이 낮아지는 현상이 발생하는데 이 상태에서 충돌이나 추돌 시 범퍼는 상대방 차량의 밑으로 끼여들게 될 수 있습니다. 이때의 사고 충격은 차량의 골격부분(차체 부분)에 전달되지 않기 때문에 충돌 센서가 설치된 차체에 충격이 적게 전달되어 에어백이 작동되지 않을 수 있습니다.

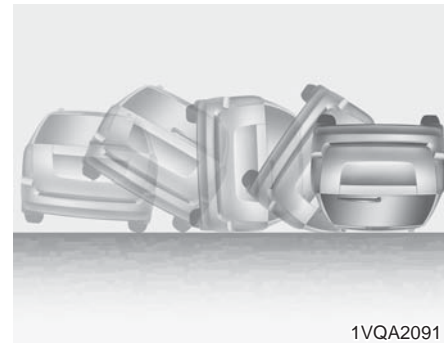

1VQA2091

● 전복, 구름 등의 사고(측면 에어백 미장착 차량만 해당)

전복이나 구름 등의 사고 시 에어백으로 탑승자를 보호할 수 없어 정면 에어백은 작동되지 않을 수 있습니다.

단, 측면 에어백(사이드 및 커튼 에어백)이 장착된 차량은 차가 전복되었을 경우, 에어백 제어 모듈내의 전복 센서 감지를 통하여 에어백이 작동될 수 있습니다.

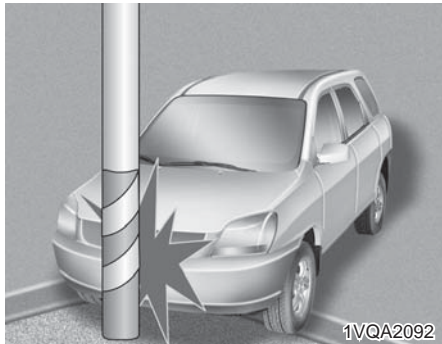

● 전주나 나무 등과의 충돌 사고

전주나 나무와 같은 기둥형 물체와 충돌할 경우에도 에어백 전개신호를 발생하는 충돌 센서에 충분한 충격량이 전해지지 않을 경우에는 에어백이 작동되지 않을 수도 있습니다.

■ 에어백 장치의 작동은 어떻게 되는가?

- 에어백은 시동 「ON」 또는 시동 상태에서에만 작동됩니다.
- 심한 정면 충돌 또는 측면 충돌, 전복 사고(사이드 및 커튼 에어백 장착 차량)를 당할 경우, 에어백이 순간적으로 작동하여 심각한 신체적 부상의 위험을 줄일 수 있도록 도와줍니다.
- 에어백이 작동하는 차량 속도가 정확히 정해져 있지 않습니다.
일반적으로 에어백은 충돌 정도와 방향에 따라 작동하도록 되어 있으며, 이 두 가지 요소는 센서가 전기적 작동이나 에어백 작동 신호를 보낼 것인지를 결정하는 중요한 요소입니다.

- 에어백은 차량 속도, 충격의 세기, 각도, 차량이나 물체 또는 충격을 받는 물체의 밀도나 강성 등의 몇가지 요인에 따라 작동하지만 꼭 그것에 제한된 것은 아닙니다.
- 사고 시 에어백이 부풀어 오르는 것을 보기란 불가능합니다.
그래서 충돌 후에 에어백이 내장부로 부터 나와 공기가 빠진 상태로 매달려 있는 것을 보게 될 가능성이 큰 것입니다.
- 심한 충돌 시 탑승자를 보호하기 위하여 에어백은 빠르게 작동합니다.
에어백 작동 속도는 에어백 설계의 필수적인 부분으로 심각한 부상 또는 인명과 관계되는 부상을 줄여주는데 필요합니다.
그러나 그 속도 또한 에어백이 굉장한 힘으로 팽창하도록 하므로 에어백 팽창에 의해서 안면의 마찰, 타박상 또는 뼈가 부러지는 상해를 초래할 수도 있습니다.

- 스티어링 휠에 장착되어 있는 에어백과 접촉하는 일은 치명적인 부상을 초래할 수 있습니다. 특히 탑승자가 스티어링 휠과 너무 가까이 있는 상황에서 그렇습니다.

경 고

에어백이 작동될 때 부상과 사망의 위험성을 감소시키기 위하여 차량을 제어할 수 있고 편안한 자세를 유지할 수 있는 한, 스티어링 휠에 장착된 에어백과 운전자의 가슴 사이가 최소한 25cm 이상 떨어지도록 멀리 앉고, 동승석에서는 가능한 좌석을 뒤로 이동시켜 바른 자세로 앉으십시오.



▶ 에어백 작동 시 2차 피해

에어백 제어 모듈은 사고 시 발생하는 충격력을 감지하여 에어백이 작동되도록 신호를 보냅니다. 이 신호에 의해 에어백 모듈(에어백 공기주머니)에 내장된 화약이 폭발하여 에어백을 짧은 시간 내에 부풀려 탑승자를 보호합니다. 이렇게 에어백이 작동될 때 순식간에 화약이 폭발하므로 소음, 섬광, 연기 등이 발생하며 순식간에 팽창되는 에어백 공기주머니의 천에 의해 타박상이나 찰과상, 안경 파손에 의한 부상 등이나 화약 폭발 시의 화상을 입을 수도 있습니다.

▶ 소음과 연기

에어백이 부풀어 오를 때, 큰 소음과 차량 내부에 연기처럼 보이는 가루가 남겨집니다. 이는 정상적인 것이며, 에어백이 팽창할 때 생기는 결과입니다. 에어백이 작동된 후에, 연기와 가루뿐만 아니라 가슴 부분의 안전벨트와 에어백의 압박으로 인해 숨쉬기 거북하게 느낄 수도 있습니다. 연기와 가루에 오랫동안 노출되는 것과 숨쉬기 거북함을 방지하기 위해 에어백이 터지고 난 후에는 창문이나 도어를 여십시오. 연기와 가루는 무독성이나 피부(눈, 코, 목 등)에 자극을 줄 수 있는데 이때는 즉시 차가운 물로 닦아내고 자극이 오래가면 의사와 상의하여 치료하십시오.

경 고

에어백이 작동될 때, 스티어링 휠과 크러쉬 패드의 에어백 관련부품이 매우 뜨겁습니다. 부상을 방지하기 위하여 에어백이 부풀어 오른 후에 에어백 내장 부분을 바로 만지지 마십시오.



▶ **어린이 보호 시트 설치 금지**

에어백 때문에 동승석에는 뒤로 보는 어린이 보호 시트를 설치하지 마십시오. 동승석 에어백이 작동하면 뒤로 보는 어린이 보호 시트에 미치는 위험이나 치명적인 부상은 매우 큼니다. 또한, 동승석에는 앞으로 보는 어린이 보호 시트도 설치하지 마십시오. 동승석 에어백이 작동하면 적절한 위치에 있지 못하거나, 적절히 구속되지 못한 상태의 어린이에게 심각한 또는 치명적인 부상을 초래합니다.

경 고

- 앞좌석에는 어린이 보호 시트를 절대로 설치하지 마십시오. 에어백 작동 시 에어백 팽창 충격에 의해 심각한 부상이나 사망사고를 초래할 수 있습니다.
- 커튼 에어백이 장착된 뒷좌석 도어쪽에 어린이를 앉힐 때는 반드시 어린이 보호 시트를 도어쪽에 닿지 않게 가능한 안쪽으로 확실히 고정시켜 설치하십시오.

커튼 에어백 작동 시, 팽창 충격에 의해 심각한 부상이나 사망사고를 초래할 수도 있습니다.

■ **에어백 경고등**



에어백 장치는 충돌 센서, 전복 센서, 컴퓨터(에어백 제어 모듈), 모듈(에어백 공기주머니)등 4개의 요소로 구성되어 있습니다. 이러한 장치의 어느 부분에 작은 고장이 발생하여도 에어백 경고등이 점등되도록 되어 있습니다.

시동 「ON」 시 약 6초간 표시등 점등 후 소등되면 정상이나 다음과 같은 상황은 에어백 장치의 고장으로 사고 시 에어백이 정상적으로 작동되지 않을 수 있으므로 운행을 중지하고 즉시 자사 직영 서비스센터 또는 서비스협력사에 점검을 의뢰하십시오.

- 시동 「ON」 시 에어백 경고등이 점등되지 않을 때
- 시동 「ON」 시 에어백 경고등이 6초간 점등 후 소등되지 않고 계속 점등되어 있을 때
- 주행 중에 에어백 경고등이 점등될 때
- 시동 「ON」 시 에어백 경고등이 점멸될 때

■ 에어백 정비

보조 구속 장치는 사용자가 정비할 수 있는 부품이 없습니다. 다음과 같은 상황에서는 장치의 점검을 받아야 합니다.

- 에어백이 작동하였다면 에어백은 반드시 교환하여야 합니다. 에어백을 사용자가 분리하려 하거나 버리려고 하지 마십시오. 반드시 자사 직영 서비스센터 또는 서비스협력사에서 받으십시오.
- 에어백 경고등이 점등되어 이상이 있다고 신호를 보내면, 가능한 빨리 에어백 장치를 점검 받으십시오. 그렇지 않으면, 필요로 할 때 에어백이 작동하지 않을 수 있습니다.

경 고

- 차량 특성에 영향을 미치는 개조를 한 경우에는 에어백 성능에 영향을 미칠 수 있습니다.
- 스티어링 휠이나 좌석, 에어백 장치의 어떠한 부품도 개조하지 마십시오. 개조하면 장치가 작동을 하지 않을 수도 있습니다.
- 장치의 부품이나 배선을 임의로 작업하지 마십시오. 에어백이 의도하지 않게 작동하여 누군가가 다칠 수도 있습니다. 또한 그러한 작업으로 인해 충돌 상황에서 에어백이 작동하지 않게 될 수도 있습니다.

경 고

- 에어백(보조 구속 장치) 장치에 관한 어떠한 작업 예컨대, 분리, 장착, 수리 또는 스티어링 휠이나 에어백 장착 부위의 어떤 작업이라도 반드시 자사 직영 서비스센터 또는 서비스협력사에서 이루어져야 합니다. 에어백의 부적절한 취급은 사고 시 심각한 부상을 초래할 수 있습니다.
- 차량의 용접 시에는 에어백 모듈의 각 컨넥터 및 배터리의 「-」 단자를 분리하십시오. 분리하지 않을 경우, 용접 시 과전압으로 인해 에어백 모듈이 손상되어 오작동과 사고를 야기할 수 있습니다. 차량의 용접이 필요한 경우에는 자사 직영 서비스센터 또는 서비스협력사에 의뢰하십시오.

▶ 차를 수리할 때, 폐차할 때

- 스티어링 휠 주위, 크러쉬 패드, 중앙 콘솔 및 천정 부근의 수리, 카 오디오 등의 장착 및 차량 전면부의 판금 도장을 하는 경우는 에어백 장치에 영향을 미칠 수 있으므로 반드시 자사 직영 서비스센터 또는 서비스협력사에 상담하십시오.
- 수리를 위해 자사 직영 서비스센터 또는 서비스협력사에 차를 인도할 경우는 에어백 장착 차량인 것을 설명하고 취급설명서를 차내에 보관해 놓으십시오.
- 에어백 장치 내에는 폭발성 화학 물질이 들어 있으므로 폐차하는 경우에는 자사 직영 서비스센터 또는 서비스협력사에 상담하십시오.

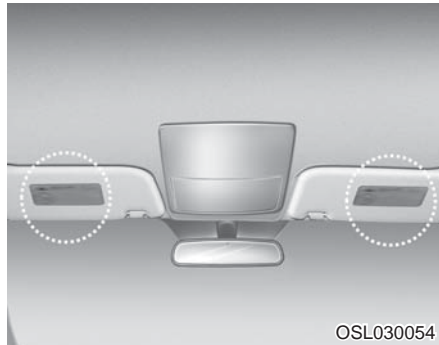

■ 에어백 경고 라벨

에어백의 위험을 상기시켜 주교자 에어백 경고 라벨이 부착되어 있습니다. 운행 전에 반드시 주의 사항을 숙지하십시오.